

MYGO

MYGO/A

CE 0682

UK
CA

EAC
made in Italy

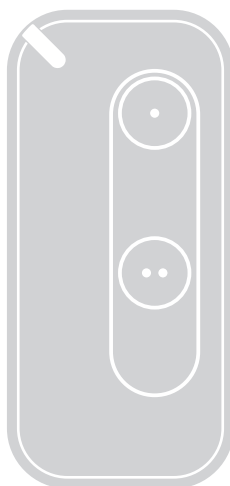

MYGO2
MYGO2/A

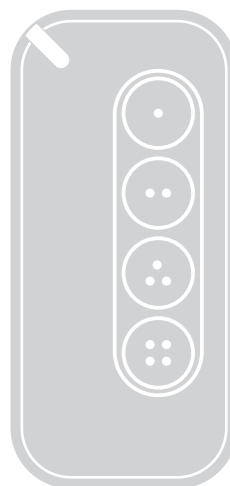

MYGO4
MYGO4/A

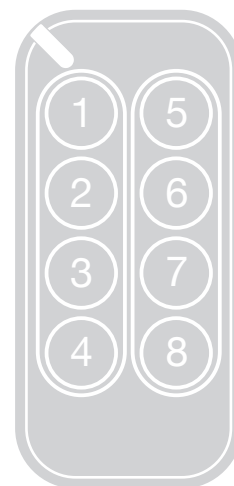

MYGO8
MYGO8/A

Nadajniki jednokierunkowe

PL - Instrukcje i ostrzeżenia w zakresie montażu i użytkowania

Nice

SPIS TREŚCI

1	OGÓLNE INSTRUKCJE I ZALECENIA DOTYCZĄCE BEZPIECZEŃSTWA	2
2	OPIS PRODUKTU I JEGO PRZEZNACZENIE	3
2.1	Wykaz części wchodzących w skład produktu	3
2.2	Funkcjonowanie nadajnika	3
3	WCZYTYWANIE NADAJNIKA	4
3.1	Kontrola nadajnika	4
3.2	Wczytywanie nadajnika	4
3.2.1	Wczytywanie w „Trybie 1”	4
3.2.2	Wczytywanie w „Trybie 2”	4
3.2.3	Wczytywanie w „Trybie 2 rozszerzonym”	4
3.2.4	Wczytywanie za pomocą „Kodu AKTYWACYJNEGO” (między STARYM, już wczytanym nadajnikiem i NOWYM nadajnikiem) ..	4
4	PROCEDURA ZMIANY KODOWANIA	5
5	WYMIANA BATERII	6
6	UTYLIZACJA PRODUKTU	7
6.1	Utylizacja baterii	7
7	PARAMETRY TECHNICZNE	7
8	ZGODNOŚĆ	7
8.1	UPROSZCZONA DEKLARACJA ZGODNOŚCI CE	7
9	URZĄDZENIA DODATKOWE	7
9.1	Linka do breloka	7



UWAGA! – Dokument zawiera instrukcje i ostrzeżenia ważne dla bezpieczeństwa osób. **Uważnie przeczytać wszystkie części niniejszej instrukcji. W razie wątpliwości, natychmiast wstrzymać instalację i skontaktować się z Pomocą Techniczną Nice.**



UWAGA! – Ważne wskazówki: **przechowywać niniejszą instrukcję w bezpiecznym miejscu, aby umożliwić jej konserwację i usuwanie produktu.**

- Materiał opakowaniowy produktu podlega utylizacji zgodnie z obowiązującymi przepisami lokalnymi.
- Nie wykonywać modyfikacji żadnej części urządzenia. Działania inne niż wymienione mogą powodować nieprawidłowe działanie urządzenia. Producent zrzeka się wszelkiej odpowiedzialności za szkody wynikające z wprowadzania zmian do urządzenia.
- Nie umieszczać urządzenia w pobliżu źródeł ciepła i nie narażać go na działanie otwartego ognia. Działania te mogą spowodować uszkodzenie produktu i nieprawidłowe działanie.
- Produkt nie jest przeznaczony do użycia przez osoby (w tym dzieci) o ograniczonych zdolnościach fizycznych, zmysłowych bądź umysłowych lub przez osoby nieposiadające odpowiedniego doświadczenia i wiedzy. Osoba odpowiedzialna za bezpieczeństwo ma obowiązek zapewnienia nadzoru i szkolenia w zakresie użycia urządzenia.
- Nie pozwalać dzieciom bawić się urządzeniem.
- Zachować ostrożność podczas obsługi produktu, upewniając się, że nie jest on zgniatany, uderzany lub upuszczony, aby nie dopuścić do uszkodzenia.
- Przed zutylizowaniem urządzenia należy wyjąć z niego baterie.
- Baterie należy usunąć w bezpieczny sposób.
- Nowe i zużyte baterie należy trzymać poza zasięgiem dzieci.
- Nie połykać baterii. Niebezpieczeństwo oparzenia chemicznego.
- Produkt zawiera litową baterię guzikową. W przypadku połknięcia, w ciągu dwóch godzin, może dojść do poważnych oparzeń wewnętrznych lub śmierci.
- W razie podejrzenia połknięcia baterii lub umieszczenia ich wewnątrz ciała należy się niezwłocznie zgłosić do lekarza.
- Jeżeli komora z bateriami nie zamyka się w sposób trwały, należy przerwać używanie produktu i przechowywać go poza zasięgiem dzieci.
- Producent, Nice S.p.A., oświadcza, że urządzenie jest zgodne z dyrektywą 2014/53/UE.
- Instrukcja i pełny tekst deklaracji zgodności UE jest dostępny na stronie internetowej: www.niceforyou.com; w sekcji „support” (wsparcie) i „download” (pobieranie).
- Do nadajników: 433MHz: ERP < 10dBm.

2 OPIS PRODUKTU I JEGO PRZEZNACZENIE

Nadajniki serii **MYGO (MYGO/A)** są przeznaczone do napędu automatyk (bram, drzwi garażowych, szlabanów drogowych i podobnych).



UWAGA! – Wszelkie inne użycie, różne od opisanego lub wykorzystywanie produktu w warunkach otoczenia odmiennych, niż te, wskazane w niniejszej instrukcji jest niezgodne z przeznaczeniem i surowo zabronione!

2.1 WYKAZ CZĘŚCI WCHODZĄCYCH W SKŁAD PRODUKTU

Na „Rysunku 1” przedstawiono główne części, z których zbudowane są nadajniki **MYGO (MYGO/A)**.

W skład gamy wchodzi trzy modele:

- **MYGO2 (MYGO2/A)** z dwoma przyciskami
- **MYGO4 (MYGO4/A)** z czterema przyciskami
- **MYGO8 (MYGO8/A)** z ośmioma przyciskami.

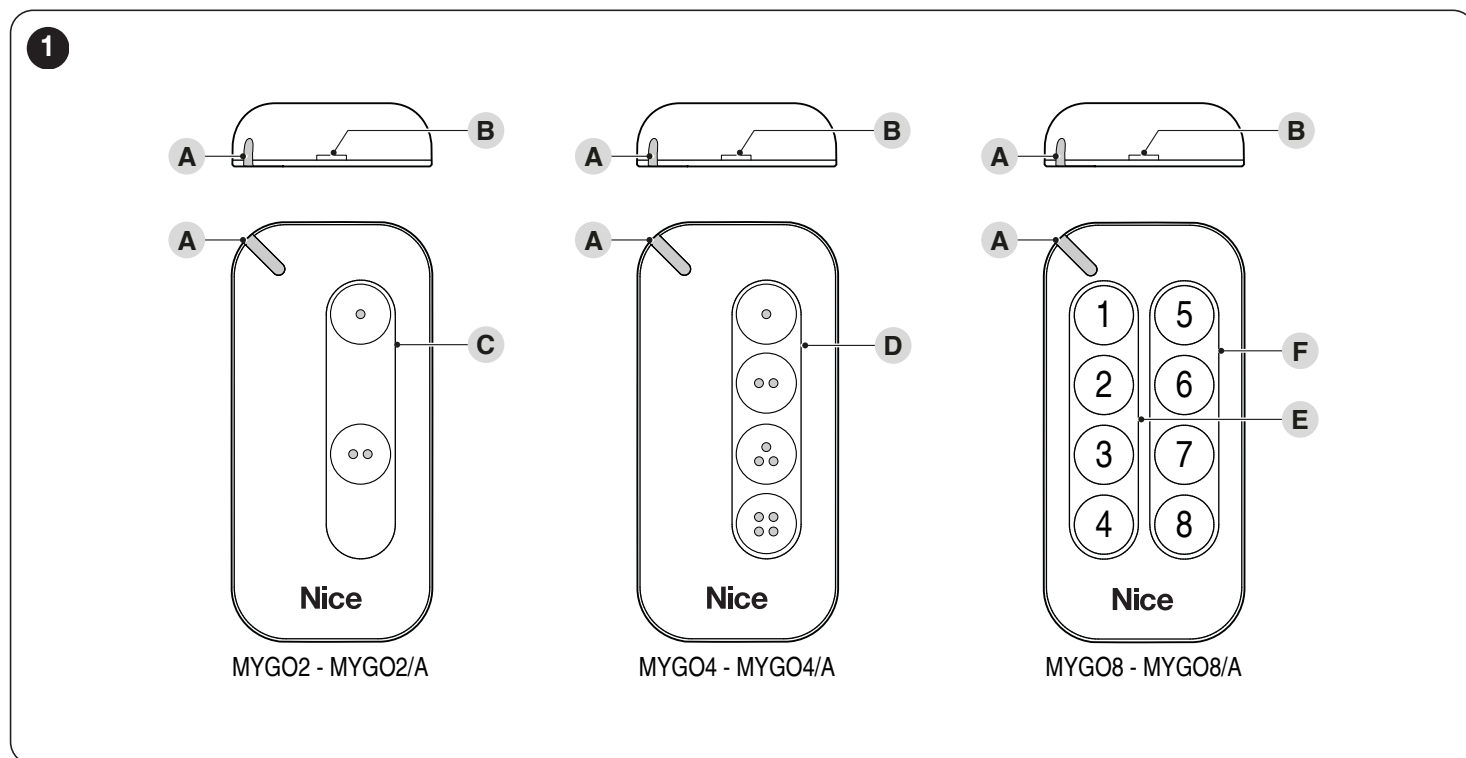

- A** Dioda sygnalizacyjna
- B** Otwór do odblokowania i wyjmowania tylnej obudowy
- C** Strefa przycisków sterowania dla modeli **MYGO2 (MYGO2/A)**
- D** Strefa przycisków sterowania dla modeli **MYGO4 (MYGO4/A)**
- E** Strefa przycisków pierwszego sektora (*) dla modeli **MYGO8 (MYGO8/A)**
- F** Strefa przycisków drugiego sektora (*) dla modeli **MYGO8 (MYGO8/A)**

(*) Każdy sektor może być postrzegany jak niezależny nadajnik.

2.2 FUNKCJONOWANIE NADAJNIKA

Nadajniki **MYGO (MYGO/A)** są zaprogramowane fabrycznie do użycia z odbiornikami stosującymi jednokierunkową kodyfikację radiową „O-Code” („O-Code/A”). Kodowanie to umożliwia wykorzystanie wszystkich zaawansowanych funkcji Systemu „NiceOpera”.

Dla rynków, które tego wymagają i po odpowiednim zaprogramowaniu dostępne są również kodyfikacje ET Blue, Peccinin, Linear (patrz punkt „PROCEDURA ZMIANY KODOWANIA” na stronie 5).

Nadajniki **MYGO (MYGO/A)** mogą być programowane przy użyciu urządzenia ProView (Rysunek 2).

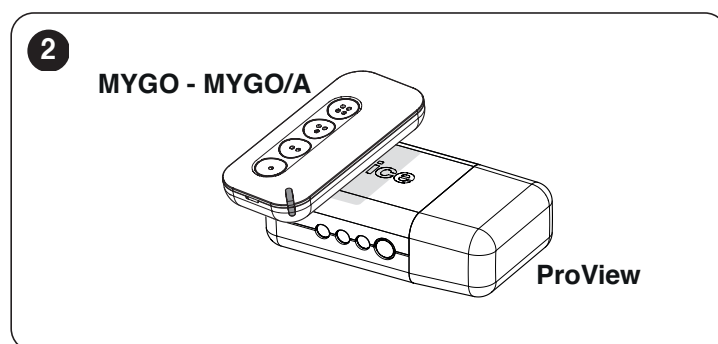

3 WCZYTYWANIE NADAJNIKA

3.1 KONTROLA NADAJNIKA

Przed wczytaniem nadajnika do odbiornika automatyki należy sprawdzić jego prawidłowe działanie, naciskając którykolwiek przycisk i obserwując równocześnie zaświecenie się diody (A).

Jeśli dioda (A) się nie zaświeci, sprawdzić stan baterii i w razie konieczności ją wymienić (patrz punkt „WYMIANA BATERII” na stronie 6).

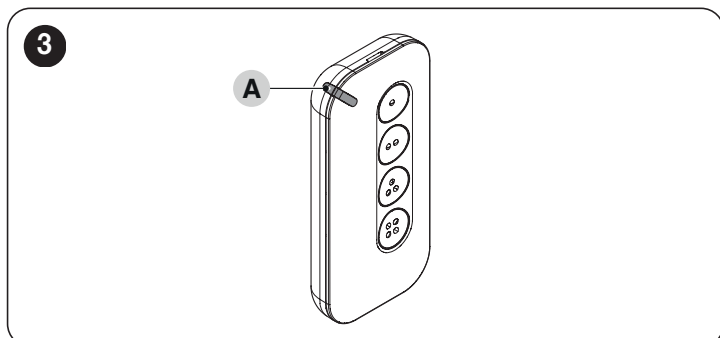

3.2 WCZYTYWANIE NADAJNIKA

Aby wczytać nadajnik do odbiornika, możliwe są następujące procedury:

- wczytywanie w „Trybie 1”
- wczytywanie w „Trybie 2”
- wczytywanie w „Trybie 2 rozszerzonym”
- wczytywanie za pomocą „Kodu Aktywacyjnego” otrzymanego od już wczytanego nadajnika.



Procedury te zostały opisane w instrukcji odbiornika lub Centrali przy użyciu której pragnie się uruchomić nadajnik. Cytowane instrukcje są dostępne również na stronie: www.niceforyou.com.

3.2.1 WCZYTYWANIE W „TRYBIE 1”

Ten tryb umożliwia jednorazowe wczytanie do odbiornika wszystkich przycisków sterujących nadajnika, łącząc je **automatycznie** z każdym poleceniem zarządzanym przez Centralę (polecenia fabryczne).



Odnieść się do instrukcji Centrali w celu zidentyfikowania rodzaju sterowania, jakie zostanie połączone z każdym przyciskiem nadajnika.

3.2.2 WCZYTYWANIE W „TRYBIE 2”

Umożliwia wczytanie do odbiornika pojedynczego przycisku nadajnika, łącząc go z poleceniami zarządzanymi przez Centralę (maksymalnie 4 i wybrane przez użytkownika).



Procedura musi być powtórzona dla każdego pojedynczego przycisku, który pragnie się wczytać.

3.2.3 WCZYTYWANIE W „TRYBIE 2 ROZSZERZONYM”

Ta procedura jest taka sama jak wczytywanie w „Trybie 2” z dodatkową możliwością wyborużądanego polecenia (do połączenia z wczytowanym przyciskiem) na **rozszerzonej** liście poleceń zarządzanych przez Centralę (do 15 różnych poleceń).



W celu zidentyfikowania rozszerzonej listy poleceń należy się odnieść do instrukcji Centrali.

3.2.4 WCZYTYWANIE ZA POMOCĄ „KODU AKTYWACYJNEGO” (MIĘDZY STARYM, JUŻ WCZYTANYM NADAJNIKIEM I NOWYM NADAJNIKIEM)

Nadajnik **MYGO (MYGO/A)** posiada tajny kod, zwany „KODEM AKTYWACYJNYM”. Przenosząc ten kod z jednego, już wczytanego nadajnika do nowego nadajnika zostaje on odczytany (i wczytany) automatycznie przez odbiornik.



W modelu MYGO8 (MYGO8/A) wziąć pod uwagę klawiaturę podzieloną na 2 sektory: lewy sektor (D) i prawy sektor (E). Każdy sektor może być postrzegany jak niezależny nadajnik. Podczas poniższych działań odnieść się do przycisków umieszczonych wewnątrz sektora do wczytania.

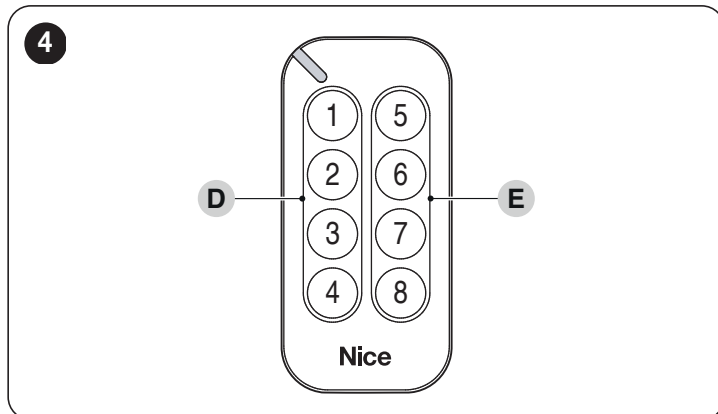

Aby wykonać procedurę wczytywania:

1. Zbliżyć nadajnik **NOWY (New)** i już wczytany nadajnik **STARY (Old)** zgodnie z „**Rysunkiem 5**”.

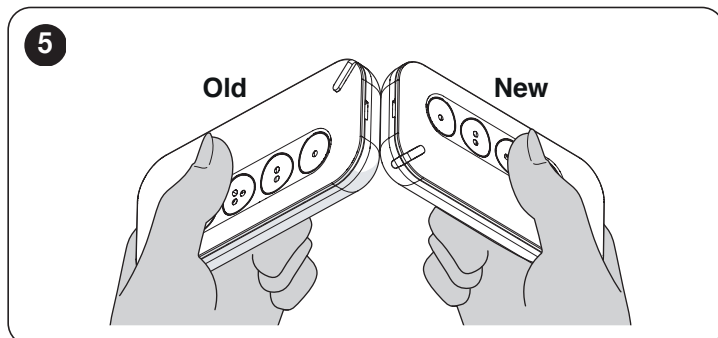

2. Na **NOWYM** nadajniku (New), przytrzymać wciśnięty jakikolwiek przycisk, we wnętrzu wybranego sektora, aż do zaświecenia diody (A) **STAREGO** nadajnika (Old). Następnie zwolnić przycisk (dioda (A) **STAREGO** nadajnika (Old) zaczyna migać).

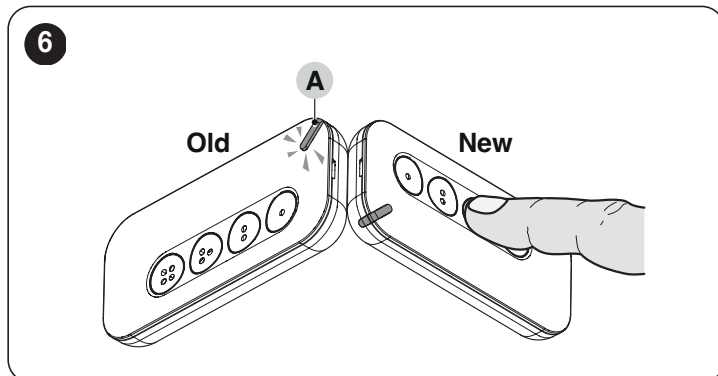

3. Na STARYM nadajniku (Old), przytrzymać wciśnięty jakikolwiek przycisk, we wnętrzu wybranego sektora, aż do zaświecenia diody (B) NOWEGO nadajnika (New). Następnie zwolnić przycisk (diody (B) nowego nadajnika (New) gaśnie sygnalizując zakończenie procedury i przekazanie „kodu aktywacyjnego” do NOWEGO nadajnika).

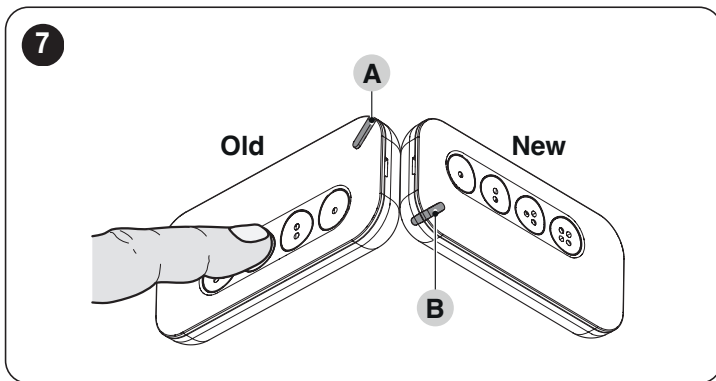

W razie wystąpienia błędu, dioda (A) wskaże za pomocą mignięć rodzaj błędu:

- 4 mignięcia: przeniesienie „Kodu aktywacyjnego” wyłączone
- 6 mignięć: przeniesienie „Kodu aktywacyjnego” wyłączone między różnymi nadajnikami
- 10 mignięć: błąd komunikacji między urządzeniami
- 15 mignięć: wczytywanie nie powiodło się z powodu przekroczenia limitu czasu.



Po przekazaniu kodu aktywującego na NOWY nadajniku, aby procedura się powiodła, w ciągu pierwszych 20 transmisji konieczne jest użycie nadajnika przynajmniej raz w pobliżu automatyki.

4 PROCEDURA ZMIANY KODOWANIA

Nadajniki **MYGO (MYGO/A)** działają domyślnie z kodowaniem radiowym jednokierunkowym „O-Code” („O-Code/A”). Aby spełnić wymagania kompatybilności, nadajniki **MYGO (MYGO/A)** mogą działać z kodowaniem ET Blue, Piccinin i Linear. W celu umożliwienia nadawania z innym rodzajem kodowania, przypisanego do pojedynczego przycisku, należy wykonać procedurę opisaną poniżej.

Aby wykonać procedurę:

1. przygotować oryginalny nadajnik, który obsługuje żądane kodowanie
2. zbliżyć nadajnik odniesienia (A) do nadajnika **MYGO (MYGO/A)** (B)

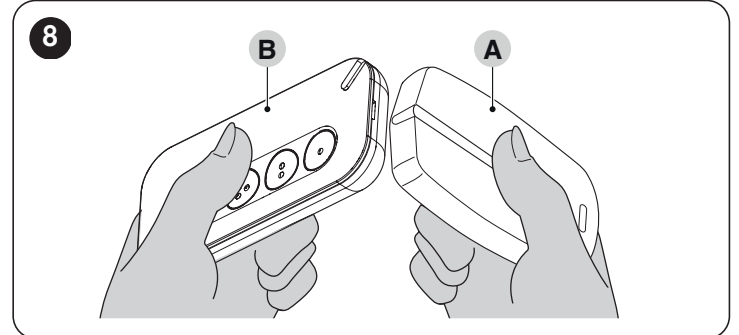

3. na nadajniku odniesienia (A) przytrzymać wciśnięty przycisk aż do zaświecenia diody (C) **MYGO (MYGO/A)**

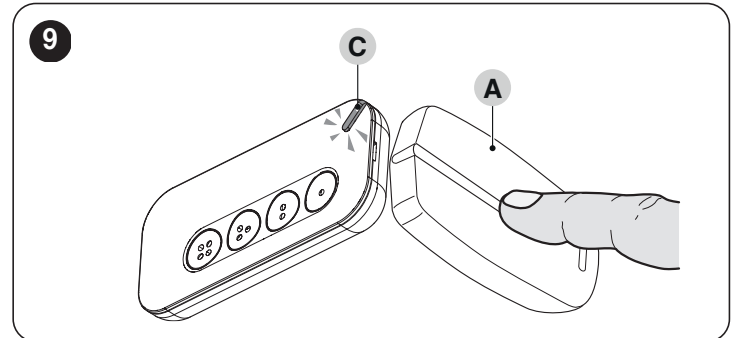

4. na **MYGO (MYGO/A)** (B) nacisnąć i przytrzymać wciśnięty przycisk do przypisania do nowego kodowania
5. dioda (C) **MYGO (MYGO/A)** zasygnalizuje kodowanie odpowiednią liczbą mignięć:
 - 1 = Kodowanie opera
 - 2 = Kodowanie ET Blue
 - 3 = Kodowanie Peccinin
 - 4 = Kodowanie Linear.

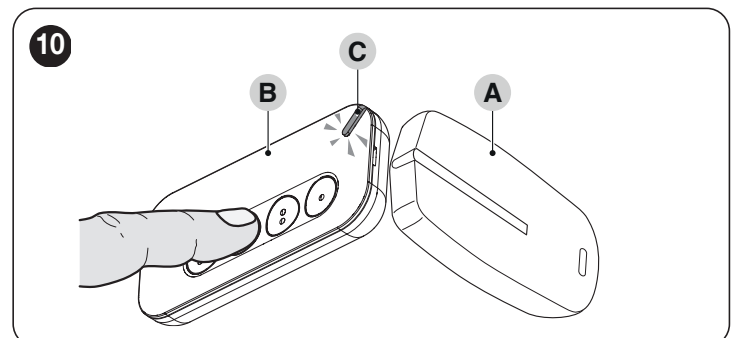

W razie wystąpienia błędu, dioda (C) wskaże za pomocą mignięć rodzaj błędu:

- 10 mignięć = błąd komunikacji między urządzeniami
- 15 mignięć = wczytywanie nie powiodło się z powodu przekroczenia limitu czasu.

5 WYMIANA BATERII

! Nowe i zużyte baterie należy trzymać poza zasięgiem dzieci.

! Nie połykać baterii. Niebezpieczeństwo oparzenia chemicznego lub śmierci.

Gdy bateria jest rozładowana, po naciśnięciu przycisku słabnie natężenie światła diody sygnalizacyjnej i nadajnik przestaje nadawać. Z prawie całkowicie rozładowaną baterią dioda emituje czerwone mignięcia podczas transmisji.

W celu przywrócenia prawidłowej pracy nadajnika, należy wymienić rozładowaną baterię na baterię tego samego typu, zwracając uwagę na biegunowość.

Aby wymienić baterię:

1. włożyć śrubokręt (lub podobny przedmiot) do otworu (A), aby odblokować obudowę (B) i zdjąć ją

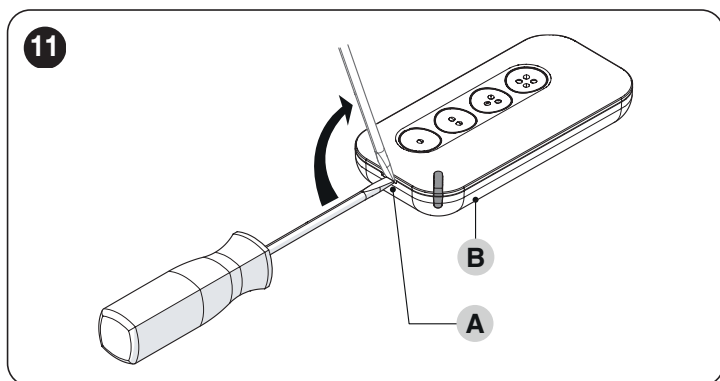

2. nacisnąć baterię w punkcie (1) i przekręcić pokrywę (B), aby odblokować baterię z zaczepu (2), który po zwolnieniu umożliwi jej wyjęcie

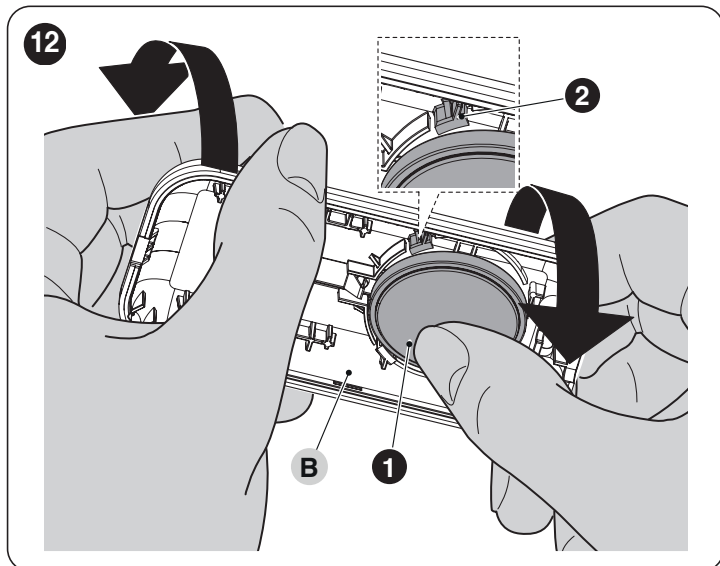

3. wymienić baterię na inną tego samego typu.

! Podczas wkładania nowej baterii zwrócić uwagę na to, aby przestrzegać biegunowości.

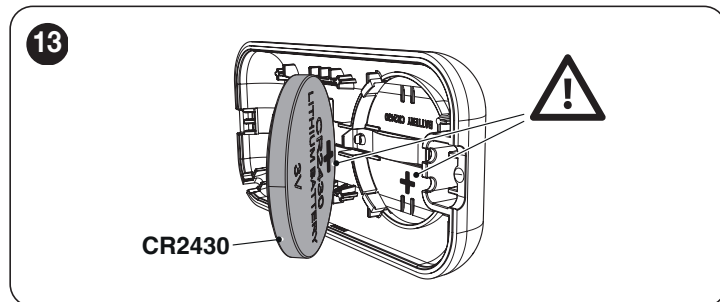

4. zmontować pilota, w tym celu ustawić wypustki (3) w gniazdkach (4) i zatrasnąć przód (C) w obudowie (B).

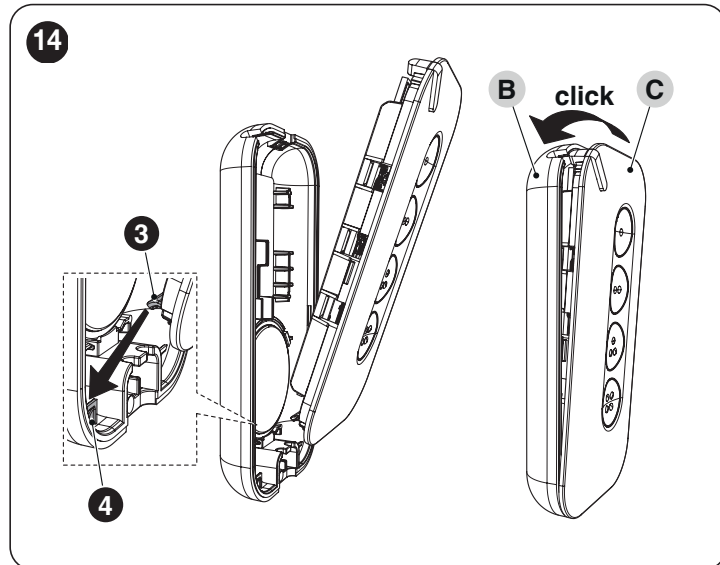

6 UTYLIZACJA PRODUKTU

 Opiswane w tej instrukcji urządzenie jest integralną częścią automatyki, w związku z tym musi być poddawane utylizacji razem z nią.

Zarówno operacje montażu, jak również i demontażu po zakończeniu okresu eksploatacji urządzenia, muszą być wykonywane przez personel wykwalifikowany.

Produkt składa się z różnych materiałów: niektóre z nich mogą być poddawane recyklingowi, inne są przeznaczone do utylizacji. Zalecamy zapoznanie się z informacjami na temat recyklingu i utylizacji przewidzianymi w lokalnie obowiązujących przepisach dla danej kategorii produktu.

 **UWAGA!**

Niektóre części urządzenia mogą zawierać substancje zanieczyszczające lub niebezpieczne, które, jeżeli zostaną rozrzucone w otoczeniu, mogą wywierać szkodliwy wpływ na środowisko i zdrowie ludzkie.

 Jak wskazuje symbol zamieszczony obok, zabrania się wyrzucania urządzenia razem z odpadami domowymi. Należy więc przeprowadzić "selektywną zbiórkę odpadów", zgodnie z metodami przewidzianymi przez przepisy obowiązujące na Waszym terytorium lub oddać urządzenie do sprzedawcy podczas dokonywania zakupu nowego ekwiwalentnego urządzenia.

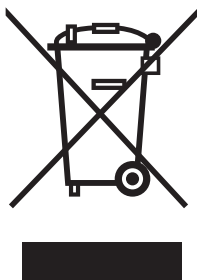

 **UWAGA!**

Lokalne przepisy mogą przewidywać wysokie kary za nielegalną utylizację urządzenia.

6.1 UTYLIZACJA BATERII

 **UWAGA!**

Przed zutylizowaniem urządzenia należy wyjąć z niego baterie.

Baterie należy usunąć w bezpieczny sposób.

Rozładowana bateria zawiera substancje zanieczyszczające, nie należy jej więc wyrzucać razem z odpadami domowymi. Należy ją poddać utylizacji, zgodnie z metodami zbiórki selektywnej i przepisami obowiązującymi w danym kraju.

7 PARAMETRY TECHNICZNE

 Zamieszczona charakterystyka techniczna odnosi się do temperatury otoczenia wynoszącej 20°C (± 5°C). Nice S.p.A. zastrzega sobie prawo do wprowadzania zmian produktu w którejkolwiek chwili, gwarantując jego funkcjonalność i przewidziane zastosowanie.

 Zasięg nadajników i zdolność odbioru odbiorników są w wysokim stopniu uzależnione od innych urządzeń (alarmów, słuchawek radiowych itp.) pracujących w danej strefie na tej samej częstotliwości. W takim przypadku, Nice S.p.A. nie może udzielić żadnej gwarancji na rzeczywistą wielkość zasięgu urządzeń.

Tabela 1

PARAMETRY TECHNICZNE	
Opis	Parametry techniczne
	MYGO (MYGO/A)
Typologia	Nadajnik jednokierunkowy
Zasilanie	bateria litowa 3 Vdc typu CR2430
Żywotność baterii	szacowana na 3 lata przy wydaniu 10 poleceń dziennie
Częstotliwość	433.92 MHz
Moc promieniowania (ERP)	< 10 mW
Kodowanie radiowe	O-Code, O-Code/A ET Blue, Peccinin i Linear
Temperatura robocza	-5°C ... +55 °C
Stopień ochrony	IP 30 (zastosowanie w domu lub w pomieszczeniach zabezpieczonych)
Wymiary	72 x 34 x 110h mm
Masa	20 g

8 ZGODNOŚĆ

8.1 UPROSZCZONA DEKLARACJA ZGODNOŚCI CE

Producent Nice S.p.A. oświadcza na własną odpowiedzialność, że produkt MYGO2 - MYGO4 - MYGO8 jest zgodny z dyrektywą 2014/53/UE. Kompletny tekst deklaracji zgodności CE jest udostępniany pod następującym adresem internetowym: <https://www.niceforyou.com/en/support>.

9 URZĄDZENIA DODATKOWE

9.1 LINKA DO BRELOKA

Linka (A), dostarczona z nadajnikiem, jest przydatna do zamocowania nadajnika do breloka lub podobnego przedmiotu. W celu zamocowania, nawinąć linkę w otworze (B) znajdującym się na nadajniku.

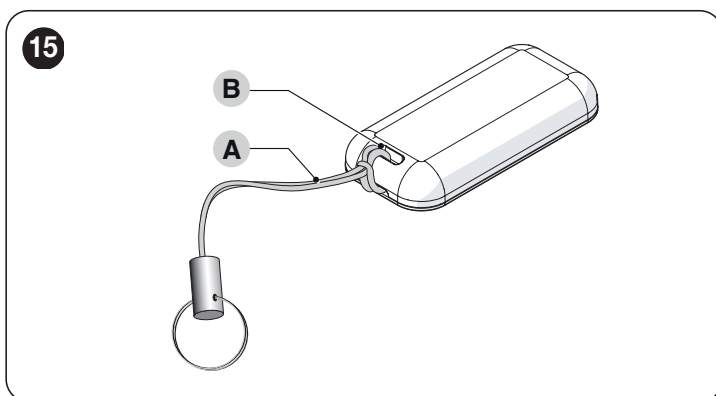



Nice SpA
Via Callalta, 1
31046 Oderzo TV Italy
info@niceforyou.com

www.niceforyou.com

IS0807A02PL_12-03-2024