

MyGO

MYGO2FM

MYGO4FM

CE 0682

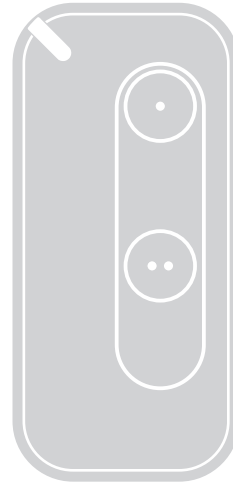

MYGO2FM

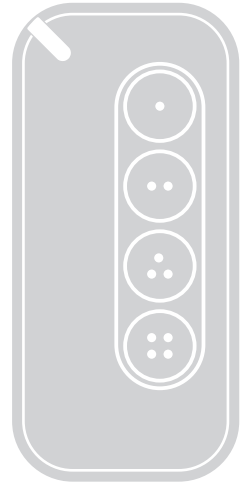

MYGO4FM

Transmisores monodireccionales

ES - Instrucciones y advertencias para la instalación y el uso

Nice

ÍNDICE

1	ADVERTENCIAS Y PRECAUCIONES GENERALES DE SEGURIDAD	2
2	DESCRIPCIÓN DEL PRODUCTO Y USO PREVISTO	3
2.1	Lista de las partes que componen el producto	3
2.2	Funciones del transmisor.	3
3	MEMORIZACIÓN DEL TRANSMISOR	4
3.1	Verificación del transmisor.	4
3.2	Memorización del transmisor.	4
3.2.1	Memorización en "Modo 1"	4
3.2.2	Memorización en "Modo 2"	4
3.2.3	Memorización en "Modo 2 extendido"	4
3.2.4	Memorización mediante "Código de HABILITACIÓN" (entre un transmisor VIEJO ya memorizado y uno NUEVO)	4
4	SUSTITUCIÓN DE LA BATERÍA	5
5	ELIMINACIÓN DEL PRODUCTO	6
5.1	Eliminación de la batería	6
6	CARACTERÍSTICAS TÉCNICAS	6
7	CONFORMIDAD	6
7.1	DECLARACIÓN UE DE CONFORMIDAD SIMPLIFICADA	6
7.2	CONFORMIDAD CON NORMAS RSS-210 Y CON NORMAS FCC (PARTE 15)	6
8	ACCESORIOS	6
8.1	Cordón para llavero.	6



¡ATENCIÓN! – Este manual contiene instrucciones y advertencias importantes para la seguridad personal. Leer detenidamente todas las partes del manual. En caso de dudas, suspender inmediatamente la instalación y contactar con la Asistencia Técnica Nice.



¡ATENCIÓN! – Instrucciones importantes: conservar este manual en un lugar seguro para facilitar futuras operaciones de mantenimiento y desguace del producto.

- El material del embalaje del producto debe eliminarse cumpliendo plenamente la normativa vigente a nivel local.
- No modificar ninguna parte del dispositivo. Las operaciones diferentes de aquellas especificadas pueden provocar desperfectos. El fabricante se exime de toda responsabilidad en caso de daños originados por modificaciones del producto.
- No colocar el dispositivo cerca de fuentes de calor y no exponerlo a llamas libres. Estas acciones pueden dañar el producto y provocar desperfectos.
- El producto no está diseñado para ser utilizado por niños ni por personas con capacidades físicas, sensoriales o mentales reducidas o carentes de experiencia y conocimiento sobre el uso. Son necesarias la vigilancia y la instrucción sobre el uso del producto por parte de una persona responsable de su seguridad.
- Asegurarse de que los niños no jueguen con el producto.
- Manejar el producto con cuidado, evitando aplastarlo, golpearlo o dejarlo caer, para evitar daños.
- Antes de desechar el aparato es necesario quitarle las baterías.
- Las baterías se deben desechar de manera segura.
- Mantener las baterías nuevas o usadas fuera del alcance de los niños.
- No ingerir las baterías. Peligro de quemadura química.
- Este producto contiene una batería botón de litio. La ingestión de la batería puede causar quemaduras internas graves o incluso la muerte en sólo dos horas.
- Ante la sospecha de que las baterías hayan sido ingeridas o introducidas en el cuerpo, llamar inmediatamente a un médico.
- Si el alojamiento de la batería no se cierra bien, interrumpir el uso del producto y guardarlo fuera del alcance de los niños.
- El fabricante Nice S.p.A. declara que este aparato es conforme a la directiva 2014/53/UE.
- El manual de instrucciones y el texto completo de la declaración de conformidad UE está disponible en la siguiente dirección Internet: www.niceforyou.com; sección "asistencia" y "download".
- Para los transmisores: 868MHz: ERP < 10dBm.

2 DESCRIPCIÓN DEL PRODUCTO Y USO PREVISTO

Los transmisores de la serie **MYGOFM** están destinados al mando de automatización (cancelas, portones de garaje, barreras viales y afines).

¡ATENCIÓN! – Cualquier empleo diferente de aquel descrito y en condiciones ambientales diferentes de aquellas indicadas en este manual debe considerarse inadecuado y está terminantemente prohibido.

2.1 LISTA DE LAS PARTES QUE COMPONEN EL PRODUCTO

La "Figura 1" muestra las principales partes de los transmisores **MYGOFM**.

La gama se compone de tres modelos:

- **MYGO2FM** dos botones
- **MYGO4FM** cuatro botones.

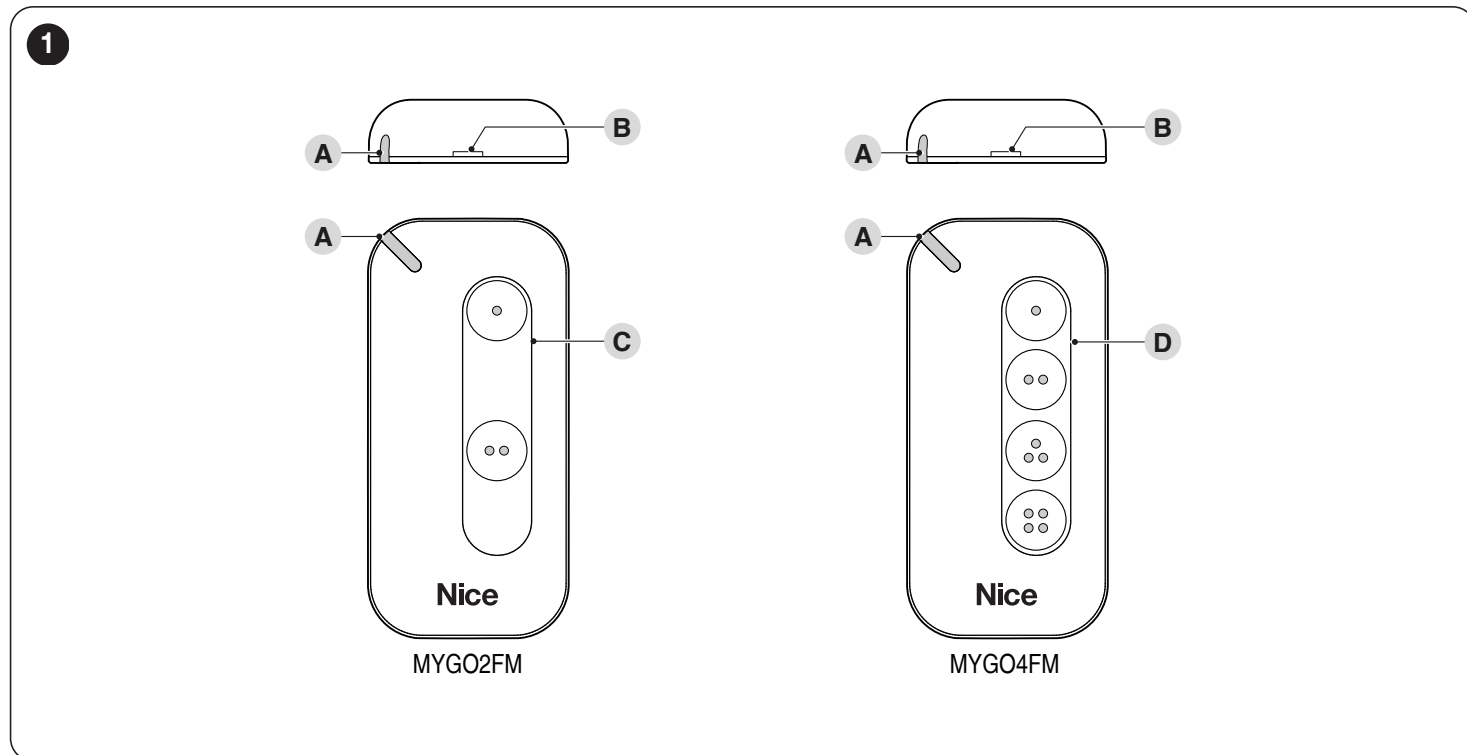

- A** Led rojo de señalización
- B** Orificio para desbloqueo y desmontaje de la cubierta posterior
- C** Área de los botones de mando para modelos **MYGO2FM**
- D** Área de los botones de mando para modelos **MYGO4FM**

2.2 FUNCIONES DEL TRANSMISOR

Los transmisores **MYGOFM** vienen programados de fábrica para ser utilizados con receptores que adoptan la codificación radio monodireccional "O-Code". Esta codificación permite el uso de todas las funciones avanzadas y exclusivas del sistema "NiceOpera".

Los transmisores **MYGOFM** se pueden programar con el dispositivo ProView (Figura 2).

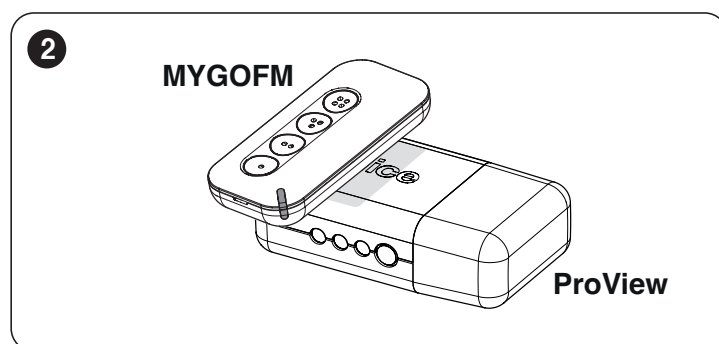

3 MEMORIZACIÓN DEL TRANSMISOR

3.1 VERIFICACIÓN DEL TRANSMISOR

Antes de memorizar el transmisor en el receptor de la automatización, verificar el funcionamiento correcto pulsando cualquier botón y observando simultáneamente el encendido del led (A).

Si el led (A) no se enciende, verificar el estado de la batería; si es necesario, sustituirla (ver el apartado “**SUSTITUCIÓN DE LA BATERÍA**” en la página 5).

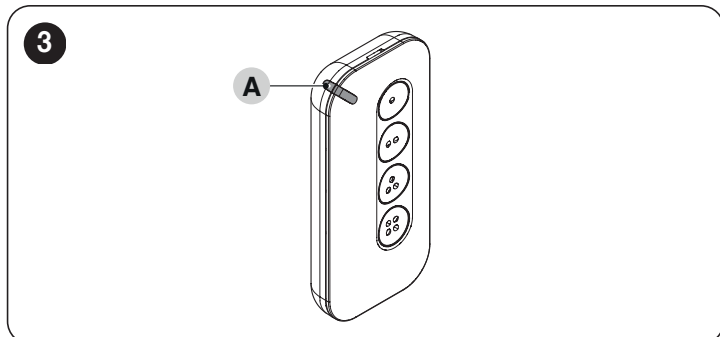

3.2 MEMORIZACIÓN DEL TRANSMISOR

Para memorizar el transmisor en un receptor existen varios procedimientos:

- memorización en “Modo 1”
- memorización en “Modo 2”
- memorización en “Modo 2 extendido”
- memorización mediante el “Código de habilitación” recibido de un transmisor ya memorizado.



Las instrucciones detalladas de cada procedimiento están contenidas en el manual de instrucciones del receptor o de la central a los que se desea asociar el transmisor. Los manuales están disponibles también en el sitio: www.niceforyou.com.

3.2.1 MEMORIZACIÓN EN “MODO 1”

Este modo permite memorizar en el receptor, de una sola vez, todos los botones de mando del transmisor, asociándolos automáticamente a cada mando gestionado por la central (mandos de fábrica).



Consultar las instrucciones de la central para identificar el tipo de mando que se asociará a cada botón del transmisor.

3.2.2 MEMORIZACIÓN EN “MODO 2”

Permite memorizar en el receptor un solo botón del transmisor, asociándolo automáticamente a los mandos gestionados por la central (máximo 4, elegidos por el usuario).



El procedimiento debe repetirse para cada botón que se desee memorizar.

3.2.3 MEMORIZACIÓN EN “MODO 2 EXTENDIDO”

Este procedimiento es igual a la memorización en “Modo 2” pero con la posibilidad de elegir el mando deseado (a asociar al botón que se está memorizando) en una lista extendida de mandos gestionados por la central (hasta 15 mandos diferentes).



Consultar las instrucciones de la central para identificar la lista extendida de los mandos.

3.2.4 MEMORIZACIÓN MEDIANTE “CÓDIGO DE HABILITACIÓN” (ENTRE UN TRANSMISOR VIEJO YA MEMORIZADO Y UNO NUEVO)

El transmisor MYGOFM posee un código secreto, llamado “CÓDIGO DE HABILITACIÓN”. Al transferir este código de un transmisor ya memorizado a uno nuevo, éste es reconocido (o memorizado) automáticamente por el receptor.

Para ejecutar el procedimiento de memorización:

1. Acercar los dos transmisores NUEVO (New) y VIEJO ya memorizado (Old) como en la “Figura 4”.

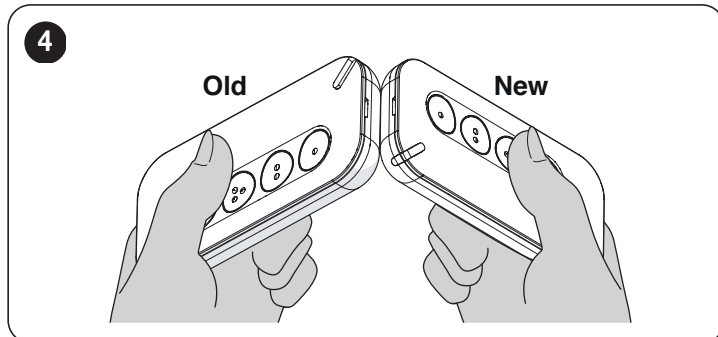

2. En el NUEVO transmisor (New), mantener pulsado cualquier botón hasta que el led (A) del transmisor VIEJO (Old) se encienda. Soltar el botón (el led (A) del transmisor VIEJO (Old) se pone intermitente).

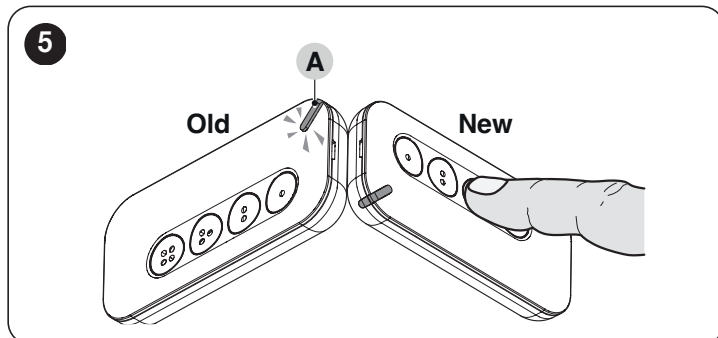

3. En el VIEJO transmisor (Old), mantener pulsado cualquier botón hasta que el led (B) del transmisor NUEVO (New) se encienda. Soltar el botón (el led (B) del transmisor NUEVO (New) se apaga, lo que indica la finalización del procedimiento y la transferencia efectiva del “código de habilitación” al NUEVO transmisor).

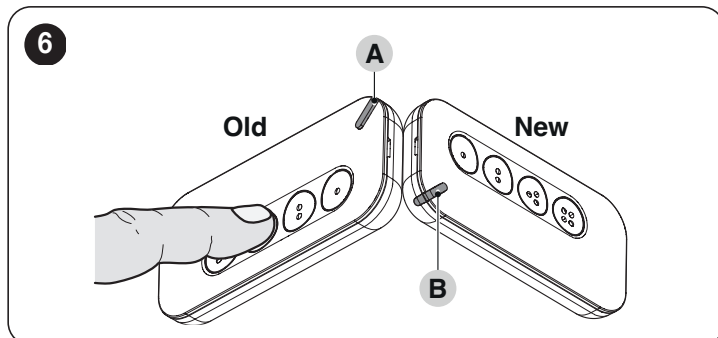

En caso de error, el led (A) se pondrá intermitente para indicar error:

- 4 parpadeos: transferencia del “Código de habilitación” inhabilitada
- 6 parpadeos: transferencia del “Código de habilitación” inhabilitada entre transmisores
- 10 parpadeos: error de comunicación entre los dispositivos
- 15 parpadeos: memorización no efectuada por superación del tiempo límite.



Una vez pasado el código de habilitación al NUEVO transmisor, para que el procedimiento se ejecute correctamente, dentro de las primeras 20 transmisiones es necesario utilizar el transmisor al menos una vez en las proximidades de la automatización.

4 SUSTITUCIÓN DE LA BATERÍA

! Mantener las baterías nuevas o usadas fuera del alcance de los niños.

! No ingerir las baterías. Peligro de quemadura química o muerte.

Cuando la batería está descargada, el led de señalización se debilita y al pulsar un botón el transmisor no transmite. Con la batería casi descargada, el led de señalización emite parpadeos en rojo durante la transmisión. Para restablecer el funcionamiento regular del transmisor, sustituir la batería descargada con una del mismo tipo, respetando la polaridad.

Para cambiar la batería:

1. introducir en el orificio (A) un destornillador (o un objeto similar) para desbloquear la tapa (B) y así poderla quitar

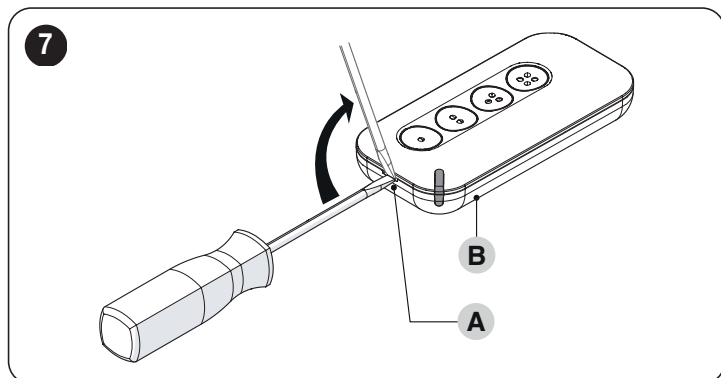

2. presionar la batería en el punto (1) y aplicar una torsión a la tapa (B) para desbloquear la batería del gancho de retén (2) y poder quitarla

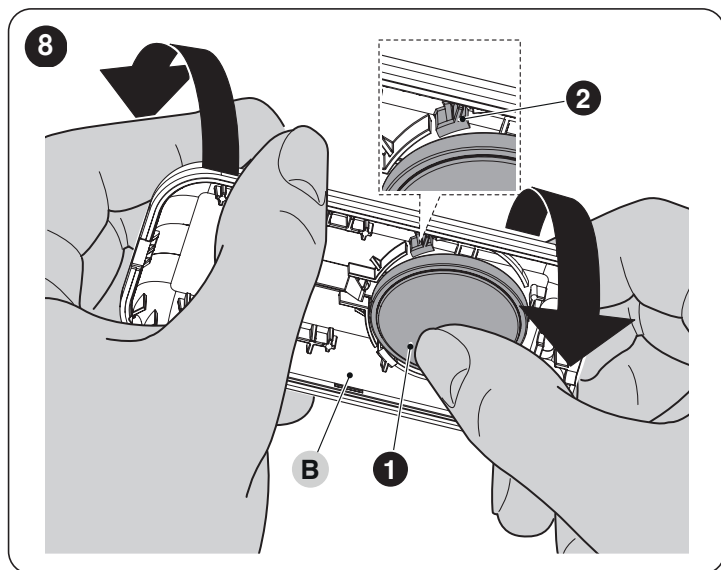

3. sustituir la batería con una del mismo tipo.

! Al introducir la nueva batería, prestar atención a los polos.

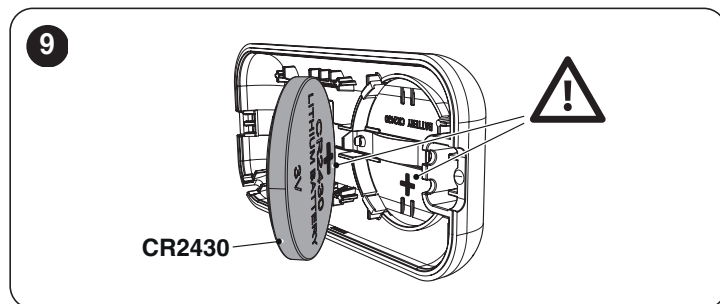

4. montar el mando a distancia colocando las salientes (3) en los alojamientos (4) y cerrando a presión el frente (C) en la tapa (B).

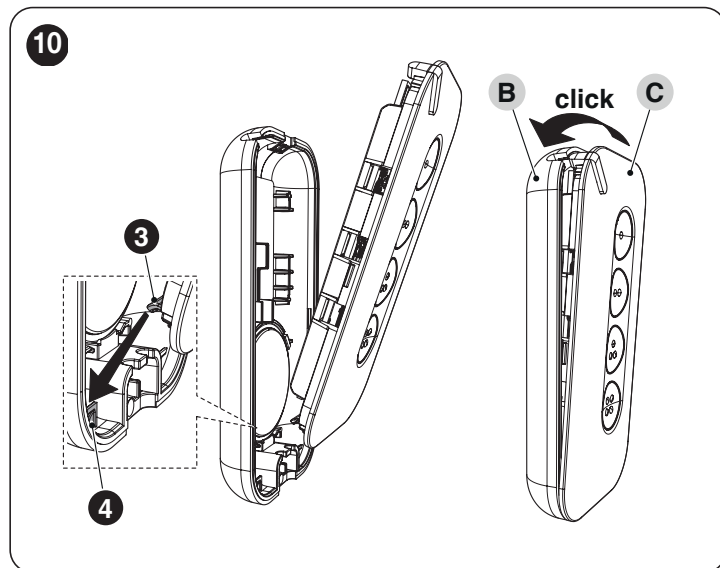

5 ELIMINACIÓN DEL PRODUCTO



Este producto forma parte integrante de la automatización, de manera que se debe eliminar junto con ella.

Al igual que para las operaciones de instalación, al final de la vida útil de este producto, las tareas de desmantelamiento deben ser realizadas por personal cualificado.

Este producto está formado por varios tipos de materiales: algunos pueden reciclarse y otros deben eliminarse. Infórmese sobre los sistemas de reciclado o eliminación previstos por las normas vigentes en su zona para esta categoría de producto.



ATENCIÓN

Algunas partes del producto pueden contener sustancias contaminantes o peligrosas que, si se liberan al medio ambiente, podrían ejercer efectos perjudiciales en el medio ambiente y la salud humana.



Como indica el símbolo que aparece al lado, está prohibido eliminar este producto junto con los desechos domésticos. Realice la «recogida selectiva» para la eliminación, según los métodos previstos por las normativas locales vigentes, o bien entregue el producto al vendedor cuando compre un nuevo producto equivalente.



ATENCIÓN

Las normativas vigentes a nivel local pueden contemplar sanciones en caso de eliminación abusiva de este producto.

5.1 ELIMINACIÓN DE LA BATERÍA



ATENCIÓN

Antes de desechar el aparato es necesario quitarle las baterías.

Las baterías se deben desechar de manera segura.

La batería descargada contiene sustancias contaminantes y, por lo tanto, no debe eliminarse junto con los desechos comunes. Eliminarlas utilizando los métodos de recogida selectiva previstos por las normas locales.

6 CARACTERÍSTICAS TÉCNICAS



Todas las características técnicas indicadas se refieren a una temperatura ambiente de 20°C (± 5°C). Nice S.p.A. se reserva el derecho de modificar el producto en cualquier momento en que lo considere necesario, manteniendo las mismas funciones y el mismo uso previsto.



El alcance de los transmisores y la capacidad de recepción de los receptores se ven considerablemente influidos por otros dispositivos (por ejemplo, alarmas, auriculares, etc.) en funcionamiento en la misma zona a la misma frecuencia. En estos casos, Nice S.p.A. no ofrece ninguna garantía sobre el alcance real de sus dispositivos.

CARACTERÍSTICAS TÉCNICAS

Descripción	Característica técnica
	MYGOFM
Tipo	Transmisor monodireccional
Alimentación	batería de litio de 3 Vdc tipo CR2430
Duración de la batería	estimada en 3 años, con 10 transmisiones diarias
Frecuencia	868.46 MHz
Potencia irradiada (ERP)	< 10 mW
Codificación radio	O-Code
Temperatura de funcionamiento	-5°C ... +55 °C
Grado de protección	IP 30 (uso dentro de viviendas o en ambientes protegidos)
Dimensiones	72 x 34 x 110h mm
Peso	20 g

7 CONFORMIDAD

7.1 DECLARACIÓN UE DE CONFORMIDAD SIMPLIFICADA

El fabricante Nice S.p.A. declara que el producto MYGO2FM - MYGO4FM es conforme a la directiva 2014/53/UE.

El texto completo de la declaración UE de conformidad está disponible en la dirección Internet siguiente: <https://www.niceforyou.com/es/soporte>.

7.2 CONFORMIDAD CON NORMAS RSS-210 Y CON NORMAS FCC (PARTE 15)

Este producto cumple con las normas RSS-210 para la Industria de Canadá, aplicables a productos exentos de licencia de radio, y con las disposiciones establecidas en la parte 15 de las normas FCC de los Estados Unidos de América. El funcionamiento está sujeto a estas dos condiciones: (1) el producto no debe causar interferencias; (2) el producto debe aceptar cualquier interferencia recibida, incluidas posibles interferencias que podrían causar un funcionamiento no adecuado de el producto. Los cambios o modificaciones de este producto, sin la autorización expresa del fabricante, podrá invalidar la facultad del usuario para poner en funcionamiento este dispositivo.

8 ACCESORIOS

8.1 CORDÓN PARA LLAVERO

El cordón (A) suministrado con el transmisor sirve para fijarlo a un llavero o a algún otro objeto similar. Para la fijación, hacer pasar el cordón por la ranura (B) del transmisor.

11

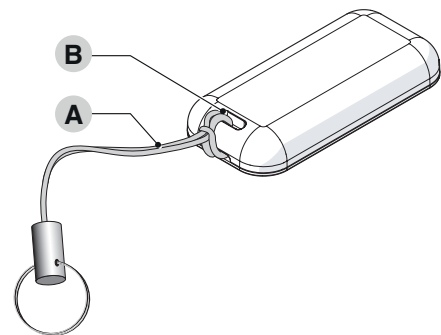

Handwriting practice lines consisting of 20 horizontal dashed lines.



Nice SpA
Via Callalta, 1
31046 Oderzo TV Italy
info@niceforyou.com

www.niceforyou.com