

# Nice

CE

## BiDi-MiniShutter

### **Récepteur mono et bidirectionnelle pour moteur tubulaire et BSO**

**FR** - Instructions et avertissements pour l'installation et l'utilisation

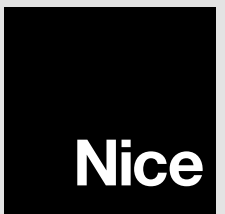

## 1 AVERTISSEMENTS ET PRÉCAUTIONS GÉNÉRALES

- **Ce manuel contient des instructions et des avertissements importants pour la sécurité des personnes. Lisez attentivement toutes les parties de ce manuel.** En cas de doute, interrompez immédiatement l'installation et contactez l'assistance technique Nice.
- **Toutes les opérations d'installation et de raccordement doivent être effectuées exclusivement par du personnel qualifié et compétent, après avoir déconnecté l'appareil de l'alimentation secteur.**
- **Toute utilisation autre que celle spécifiée dans le présent manuel ou dans des conditions environnementales autres que celles indiquées dans le présent manuel est considérée comme non conforme et est strictement interdite !**
- Ce produit ne peut être utilisé qu'à l'intérieur ou protégé des intempéries par un boîtier de commande.
- Les matériaux d'emballage des produits doivent être éliminés conformément à la réglementation locale.
- N'ouvrez pas le boîtier de protection de l'appareil, car il contient des circuits électriques non réparables.
- Ne modifiez jamais aucune partie de l'appareil. Toute opération autre que celles spécifiées peut entraîner des dysfonctionnements. Le fabricant décline toute responsabilité pour les dommages causés par des modifications improvisées apportées au produit.
- Ne placez jamais l'appareil à proximité de sources de chaleur et ne l'exposez jamais à des flammes nues. Ces actions peuvent endommager le produit et provoquer des dysfonctionnements.
- Ce produit n'est pas destiné à être utilisé par des personnes dont les capacités physiques, sensorielles ou mentales sont réduites (y compris les enfants) ou qui manquent d'expérience et de connaissances, sauf si elles ont été supervisées ou informées sur l'utilisation du produit par une personne responsable de leur sécurité.
- Veillez à ce que les enfants ne jouent pas avec le produit.
- Vérifiez les avertissements figurant dans le manuel d'instructions du moteur auquel le produit est connecté.
- Manipulez le produit avec soin, ne l'écrasez pas, ne le cognez pas et ne le laissez pas tomber afin d'éviter tout dommage.

## 2 DESCRIPTION DU PRODUIT

Le récepteur BiDi-MiniShutter permet de commander un moteur asynchrone monophasé alimenté par le secteur, avec des types de connexion Montée, Commun, Descente. Le BiDi-MiniShutter est utilisé pour l'automatisation d'appareils tels que les stores, les volets roulants ou les stores vénitiens.

Le BiDi-MiniShutter dispose d'un boîtier plus petit qui permet d'installer l'appareil dans des boîtiers encastrés d'une profondeur de 40 mm. Grâce à sa petite taille, l'installation dans des boîtiers encastrés traditionnels est également plus facile. De plus, le temps d'installation est réduit grâce aux borniers à connexion rapide, qui facilitent le câblage, et au deuxième connecteur N, qui réduit le nombre de connecteurs WAGO nécessaires.

Le récepteur BiDi-MiniShutter intègre un émetteur-récepteur radio fonctionnant à la fréquence 433,05 - 434,04 MHz avec technologie à code tournant pour garantir des niveaux de sécurité optimaux. Chaque unité de commande peut mémoriser jusqu'à 30 émetteurs mono ou bidirectionnels des séries ERA, ERGO, FLOR, NICEWAY, DOMI, MyGO et VERY, permettant ainsi la commande à distance de l'unité. La centrale dispose de deux entrées pour commander l'appareil à l'aide de commandes filaires (inverseur, bouton poussoir).

Le BiDi-MiniShutter dispose d'un menu intégré permettant la configuration de base de l'appareil. La mémorisation et la programmation s'effectuent à l'aide du bouton-poussoir de programmation situé sur le boîtier. L'utilisateur est guidé à travers les différentes phases par des signaux LED.

L'appareil peut être commandé avec des passerelles prenant en charge le protocole Nice. Le BiDi-MiniShutter peut également être commandé à l'aide d'une télécommande, d'un capteur climatique ou de boutons muraux sans qu'il soit nécessaire de connecter l'appareil à la passerelle.

Le récepteur est doté d'une protection contre les sur-tension et la surchauffe, qui désactive les relais et empêche d'endommager le circuit.

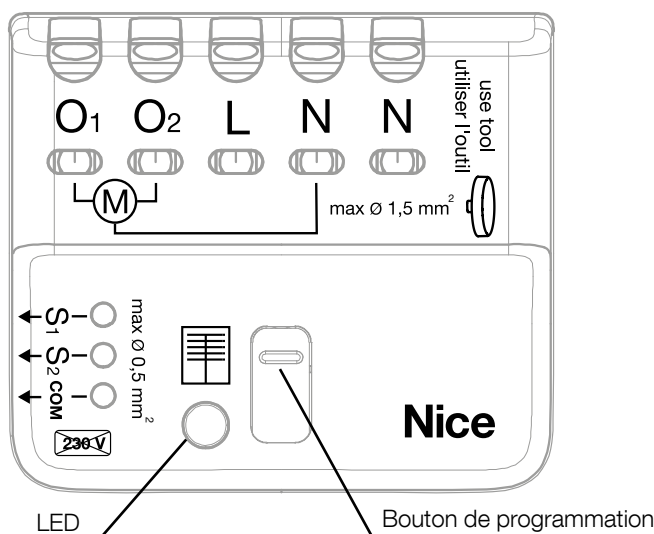

Figure 1 : Prévoir une flèche pour montrer où se trouve le bouton

### 3 SPÉCIFICATIONS TECHNIQUES

BiDi-MiniShutter est produit par Nice S.p.A. (TV).

#### Remarque

Toutes les spécifications techniques indiquées dans cette section se réfèrent à une température ambiante de 20 °C (± 5 °C). Nice S.p.A. se réserve le droit de modifier le produit si nécessaire, tout en conservant les mêmes fonctionnalités et l'usage prévu.

**Tableau 1 - BiDi-MiniShutter - Spécifications**

Paramètre	Informations
Type	Unité de commande encastrée/affleurante pour moteurs tubulaires
Alimentation	100–240 V CA, 50/60 Hz
Courant nominal du moteur	1,8–2A
Puissance nominale du moteu	<ul style="list-style-type: none"><li>• 480 VA for Vn = 240 V</li><li>• 460 VA for Vn = 230 V</li><li>• 240 VA for Vn = 120 V</li><li>• 200 VA for Vn = 100 V</li></ul>
Disjoncteur requis	<ul style="list-style-type: none"><li>• Conforme à la norme IEC/EN 60898-1</li><li>• Code de courbe : B</li><li>• Courant nominal : jusqu'à 16 A</li><li>• Capacité de coupure : 6 kA</li><li>• Tension d'isolation nominale : 500 V</li><li>• Tension impulsionnelle admissible : 4 kV</li></ul>
Indice de protection du boîtier	IP 20
Température de fonctionnement	0–35 °C
Dimensions (mm)	35,6 x 40,5 x 14,5
Poids	18 g
Consommation en veille	0,42 W - conformément au règlement européen 2023/826

**Tableau 2 - BiDi-MiniShutter - Émetteur-récepteur radio**

Paramètre	Informations
Bande de fréquence	433.05–434.04 MHz
Code	OPERA/FLOR (code tournant), PLN2+ (code tournant)
Nombre d'émetteurs mémorisables	30, y compris les capteurs climatiques
Portée de l'émetteur-récepteur	Estimée à 150 m en espace libre et 20 m à l'intérieur des bâtiments (*)
Estimée à 150 m en espace libre et 20 m à l'intérieur des bâtiments (*)	10 dBm

(\*) La portée de l'émetteur-récepteur est fortement influencée par d'autres appareils fonctionnant à la même fréquence avec une transmission continue, tels que les alarmes et les casques radio qui interfèrent avec l'émetteur-récepteur de l'unité de commande.

## 4 INSTALLATION

### 4.1 - Consignes de sécurité ⚠ ⚡

- Le produit est soumis à des tensions électriques dangereuses.
- L'installation du BiDi-MiniShutter et des automatismes doit être effectuée exclusivement par du personnel techniquement qualifié, dans le respect de la législation et des normes en vigueur, et conformément aux présentes instructions. Tous les raccordements doivent être effectués après avoir mis le système hors tension.
- Le récepteur BiDi-MiniShutter a été conçue pour être insérée dans une boîte de dérivation ou un boîtier mural ; son boîtier n'offre aucune protection contre l'eau et ne dispose que d'une protection de base contre le contact avec des parties solides. Ne placez jamais le BiDi-MiniShutter dans des environnements insuffisamment protégés.
- N'ouvrez et ne percez jamais le boîtier du BiDi-MiniShutter. Ces actions sont soumises à des tensions électriques dangereuses. La ligne d'alimentation électrique doit être protégée par des disjoncteurs magnéto-thermiques et différentiels appropriés (conformes à la norme CEI/EN 60898-1, calibrés jusqu'à 16 A).
- Un dispositif de déconnexion doit être inséré dans la ligne d'alimentation électrique du réseau électrique ou d'un système équivalent, par exemple une prise et une fiche correspondante. La distance entre les contacts doit être d'au moins 3 mm avec une catégorie de surtension III. Si le dispositif de déconnexion de l'alimentation électrique n'est pas monté à proximité de l'automatisme, il doit être équipé d'un système de verrouillage pour empêcher toute connexion accidentelle ou non autorisée.

Vous trouverez un exemple de processus d'installation ici : <https://www.youtube.com/watch?v=uggWQPkJaHM>



### 4.2 - Connexions électriques

Suivez attentivement toutes les instructions de connexion.

Si vous avez des questions, des préoccupations ou besoin d'informations supplémentaires sur le produit, consultez le site Web : [www.niceforyou.com](http://www.niceforyou.com), où vous trouverez toutes les données techniques actuelles.

**Une connexion incorrecte peut être dangereuse et endommager le système.**

**⚠ ATTENTION ! – Risque d'électrocution !**

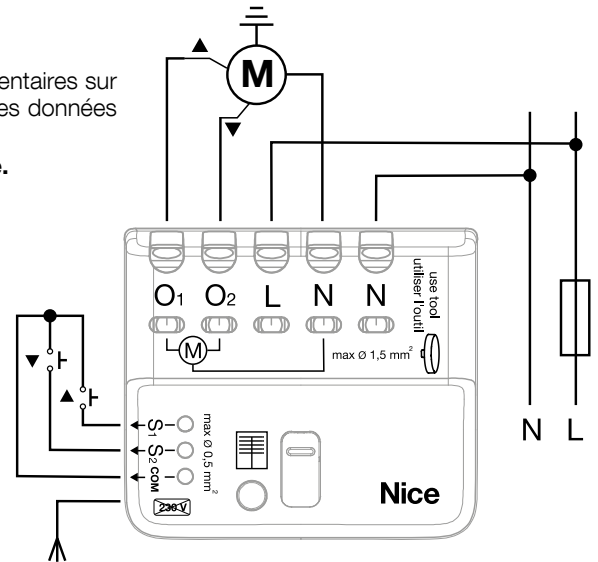

Figure 2 : Schéma de câblage du BiDi-MiniShutter

### 4.3 - Raccordement du moteur

Le moteur asynchrone monophasé doit être raccordé au réseau électrique via les bornes O1-N-O2 (haut, neutre, bas). Haut correspond à la touche ▲ des émetteurs et au bouton-poussoir S1, Bas à la touche ▼ et au bouton-poussoir S2. Après le raccordement, si le sens de rotation du moteur est incorrect, inversez les connexions des bornes O1 et O2.

**⚠ ATTENTION !**

**Ne jamais connecter plus d'un moteur par unité de commande !**

### 4.4 - Alimentation

L'alimentation électrique de l'unité de commande doit être raccordée aux bornes L et N (phase, neutre). L'unité de commande BiDi-MiniShutter peut fonctionner avec une tension d'alimentation de 100 à 240 V et une fréquence de 50 ou 60 Hz.

### 4.5 - Commandes filaires

Si nécessaire, des inverseurs ou boutons poussoirs peuvent être connectés aux bornes S1 et S2, qui permettent de commander directement le récepteur. Les boutons-poussoirs sont connectés entre la borne commune COM (voir figure 2) et les bornes S1 et S2, comme indiqué sur la figure 2. Le bouton-poussoir connecté à S1 commande le mouvement vers le haut, et le bouton-poussoir connecté à S2 commande le mouvement vers le bas.

**⚠ ATTENTION !**

**Les boutons-poussoirs sont sous tension et doivent donc être protégés et isolés de manière adéquate.**

### 4.6 - Antenne

Nous recommandons de placer l'antenne aussi droite et aussi loin que possible des câbles d'alimentation.

#### 4.7 - Insertion et retrait des fils

Vous pouvez utiliser un fil YDY (rigide) ou OMY (flexible) d'une section de 0,5 à 1,5 mm<sup>2</sup>. La longueur d'isolation doit être comprise entre 8 et 12 mm.

Tableau 3 - BiDi-MiniShutter - Insertion de fils dans une borne d'alimentation		
N°	Description	Exemple
1.	Appuyez sur la broche d'une borne appropriée à l'aide de l'outil fourni.	
2.	Insérez le fil dans la borne appropriée aussi profondément que possible.	
3.	Retirez l'outil. Assurez-vous que le fil est bien bloqué en place.	

Tableau 4 - BiDi-MiniShutter - Retrait des fils de la borne d'alimentation		
N°	Description	Exemple
1.	Appuyez sur la broche d'une borne appropriée à l'aide de l'outil fourni.	
2.	Tirez sur le fil.	
3.	Retirez l'outil.	

Tableau 5 - BiDi-MiniShutter - Bornes à commande filaire S1, S2 et COM - insertion et retrait des fils		
Activité	Description	Exemple
Insertion du fil	Insérez le fil dans la borne appropriée aussi profondément que possible en vous assurant qu'il est bien en place.	
Retrait du fil	Tirez sur le fil tout en le tournant sur le côté.	

#### Remarque

Les fils dédiés aux boutons-poussoirs sont inclus dans le kit.

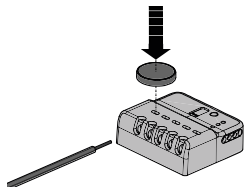
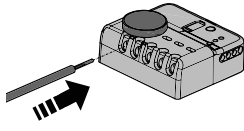
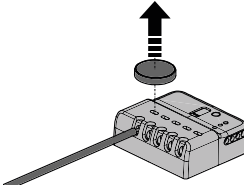
## 5 MENU INTÉGRÉ

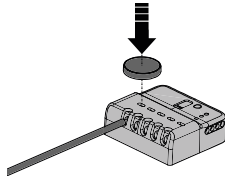
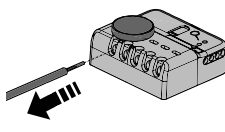
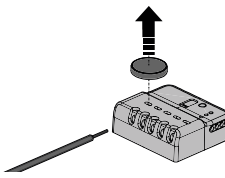
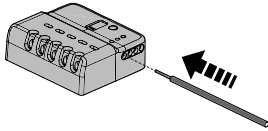
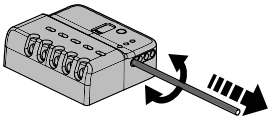
### 5.1 - Menu de programmation

Vous pouvez accéder au menu en appuyant sur le bouton-poussoir pendant 3 secondes. Les positions suivantes du menu s'affichent toutes les trois secondes. La sélection de la position indiquée s'effectue après avoir relâché le bouton. Les positions suivantes du menu sont répertoriées dans le tableau ci-dessous.

N°	Couleur	Description
1.	Rouge	Mémorisation en mode I
2.	Orange	Mémorisation en mode II
3.	Bleu	Calibrage
4.	Vert	Réponse à la commande Vent ON. Pour plus d'informations, voir le <a href="#">Tableau 27 Réglage de la réponse à la commande Vent ON en mode Obturateur</a>
5.	Blanc	Réglages de position partielle
6.	Violet	Arrêt avec les boutons-poussoirs
7.	Cyan	Mode stores vénitiens et auvent.
8.	Jaune	Réinitialisation

### 5.2 - Autres signaux

Couleur	Description
2 clignotements rouges	Récepteur initialisée correctement
3 clignotements rouges	Émetteur mémorisé en mode I
3 clignotements orange	Émetteur mémorisé en mode II
6 clignotements rouges	Mémoire pleine (mode I)
6 clignotements orange	Mémoire pleine (mode II)
3 clignotements jaunes	Émetteur supprimé de la mémoire
5 clignotements jaunes	Le récepteur réinitialisée aux réglages d'usine
2 clignotements verts à la mise sous tension	L'appareil a mémorisé les émetteurs

## 6 MÉMOIRISATION DES ÉMETTEURS

- La touche ■ correspond à la touche centrale des émetteurs ERA, ERGO, FLOR, NICEWAY, DOMI, MyGO et VERY.
- Toutes les séquences de mémorisation sont chronométrées. Elles doivent être effectuées dans les délais impartis.
- Avec les émetteurs prévoyant plusieurs groupes, il faut sélectionner le groupe à associer à l'unité de commande avant de continuer.
- Les réglages avec une radio sont possibles sur tous les récepteurs situés dans le rayon d'action de l'émetteur, et par conséquent, seul l'appareil nécessaire au fonctionnement doit rester sous tension.

### 6.1 - Mode I

En mode I, les procédures de mémorisation sont utilisées pour contrôler une seule automatisation à l'aide de 3 touches de l'émetteur. La commande associée aux touches l'émetteur est fixe. Pour plus d'informations, voir le Tableau 8.

En mode I, une phase de mémorisation est effectuée pour chaque émetteur et un emplacement mémoire est occupé. Pendant la mémorisation en mode I, la touche enfoncée sur l'émetteur n'a pas d'importance.

Lorsque la mémoire est vide après la mise sous tension de l'appareil, la LED rouge clignote deux fois.

Lorsque des émetteurs sont présents dans la mémoire de l'appareil, la LED clignote deux fois en vert.

**Tableau 8 - BiDi-MiniShutter - Mémorisation à l'aide du mode I**

Clé	Commande
La touche ▲ ou le premier canal	MONTEE
La touche ■ ou le deuxième canal	STOP
La touche ▼ ou le 3e canal	DESCENTE

### 6.2 - Mémorisation des émetteurs en mode I

Lorsqu'aucun émetteur n'est mémorisé, le premier peut être mémorisé pendant la phase de démarrage selon la procédure présentée dans le tableau ci-dessous.

**Tableau 9 - BiDi-MiniShutter - Mémorisation du premier émetteur lors du démarrage en mode I**

N°	Description	Exemple
1.	Connectez le récepteur au secteur, ce qui est confirmé par 2 clignotements rouges des LED.	
2.	Dans les 10 secondes : <ul style="list-style-type: none"> <li>• <b>Émetteurs monodirectionnels</b> : appuyez sur n'importe quelle touche de l'émetteur et maintenez-la enfoncée pendant au moins 3 secondes pour qu'elle soit mémorisée.</li> <li>• <b>Émetteurs bidirectionnels</b> : faire une impulsion sur n'importe quelle touche de l'émetteur à mémoriser.</li> </ul>	Mono:
		BiDi:
3.	Si la procédure de mémorisation est réussie, la LED émet 3 clignotements rouges.	

Si aucun émetteur n'est mémorisé pendant la phase de démarrage, la procédure de programmation se termine automatiquement après 10 secondes et la LED émet un long clignotement rouge.

Les émetteurs peuvent être mémorisés à l'aide du bouton de programmation selon la procédure suivante présentée dans le tableau ci-dessous.

**Tableau 10 - BiDi-MiniShutter - Mémorisation du premier émetteur et des autres émetteurs en mode I**

N°	Description	Exemple
1.	Appuyez sur le bouton de programmation et maintenez-le enfoncé.	
2.	Relâchez le bouton de programmation lorsque la LED s'allume en <b>rouge</b> (1ère position).	
3.	Dans les 10 secondes : <ul style="list-style-type: none"> <li>• <b>Émetteurs monodirectionnels</b> : appuyez sur n'importe quelle touche de l'émetteur et maintenez-la enfoncée pendant au moins 3 secondes pour qu'elle soit mémorisée.</li> <li>• <b>Émetteurs bidirectionnels</b> : faire une impulsion sur n'importe quelle touche de l'émetteur à mémoriser</li> </ul>	Mono:
		BiDi:
4.	Si la procédure de mémorisation est réussie, la LED émet 3 clignotements rouges.	
5.	Répétez les étapes 3 et 4 pour appairer toutes télécommandes les télécommandes.	
6.	Si le récepteur ne reçoit aucun signal pendant 10 secondes, la procédure de programmation se termine automatiquement.	





### 6.3 - Mode II

En mode II, chaque touche de l'émetteur peut être associée à l'une des 10 commandes possibles. Pour plus d'informations, voir le Tableau 11. Par exemple, l'automatisme peut être contrôlée à l'aide d'une seule touche mémorisée pour la commande Pas à pas, tandis que les autres touches restent libres pour contrôler d'autres automatisations. En mode II, une phase de mémorisation est effectuée pour chaque touche et chacune occupe un emplacement dans la mémoire. Pendant la mémorisation en mode II, la touche enfoncée est mémorisée. Si une autre touche doit être attribuée à une commande sur le même émetteur, une nouvelle phase de mémorisation doit être effectuée pour cette touche spécifique.

Tableau 11 - BiDi-MiniShutter - Mémorisation in Mode II	
N°	Commande
1.	Pas à pas (Montée, Stop, Descente, Stop)
2.	Aller à la position 5 %
3.	Aller à la position 25%
4.	Aller à la position 50%
5.	Aller à la position 75%
6.	Montée
7.	Descente
8.	Stop
9.	Descente en homme-présent
10.	Montée en homme-présent*

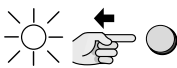
#### Remarque

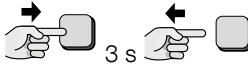
\* La commande « homme présent » (maintenir enfoncé pour activer) n'est pas disponible sur quels émetteurs.

Tableau 12 - BiDi-MiniShutter - Mémorisation du premier émetteur et des autres émetteurs en mode II		
N°	Description	Exemple
1.	Appuyez sur le bouton de programmation et maintenez-le enfoncé.	
2.	Relâchez le bouton de programmation lorsque la LED s'allume en <b>orange</b> (2e position).	
3.	Appuyez sur le bouton de programmation autant de fois que nécessaire pour la commande souhaitée : <b>1</b> = Pas à pas, <b>2</b> = aller à la position 5 %, <b>3</b> = aller à la position 25 %, <b>4</b> = aller à la position 50 %, <b>5</b> = aller à la position 75 %, <b>6</b> = Montée, <b>7</b> = Descente, <b>8</b> = Arrêt, <b>9</b> = Descente en homme-présent, <b>10</b> = Montée en homme-présent.	
4.	Assurez-vous que la LED émet le nombre de clignotements orange longs correspondant à la commande requise.	
5.	Dans les 10 secondes : <b>• Émetteurs monodirectionnels</b> : appuyez sur la touche à programmer et maintenez-la enfoncée pendant au moins 3 secondes pour qu'elle soit mémorisée. <b>• Émetteurs bidirectionnels</b> : faire une impulsion sur la touche de l'émetteur à mémoriser.	Mono: 
		BiDi: 
6.	Si la procédure de mémorisation est réussie, la LED émet 3 clignotements rouges.	
7.	Répétez les étapes 5 et 6 pour enregistrer d'autres émetteurs avec la même fonction.	
8.	Répétez les étapes 3 à 6 pour acquérir d'autres émetteurs avec une autre fonction.	
9.	Si le récepteur ne reçoit aucun signal pendant 10 secondes, la procédure de programmation se termine automatiquement.	

## Remarque

Si la mémoire est pleine (30 émetteurs mémorisés), 6 clignotements rouges sont émis et l'émetteur ne peut pas être mémorisé.

### 6.4 - Mémorisation d'un nouvel émetteur à l'aide du code d'activation d'un émetteur déjà mémorisé

L'émetteur monodirectionnel dispose d'un code d'activation. En transférant ce code d'un émetteur mémorisé vers un nouvel émetteur, ce dernier est automatiquement reconnu et mémorisé par le récepteur. Pour plus de détails, veuillez vous reporter au manuel des émetteurs.

## Remarque

Le code d'activation ne peut être transféré qu'entre deux émetteurs ayant le même codage radio.

### 6.5 - Mémorisation d'un nouvel émetteur à l'aide de la méthode 8-3-1 d'un émetteur déjà mémorisé

Les émetteurs monodirectionnels peuvent copier les appareils enregistrés dans leur mémoire. Pour plus d'informations, consultez le manuel des émetteurs.

Pour mémoriser un nouvel émetteur :

1. **Sur le nouvel émetteur** : maintenez enfoncé le bouton d'arrêt (touche 2) pendant 8 secondes, puis relâchez-le. Le moteur n'effectue aucune manœuvre.
2. **Sur l'ancienne télécommande** : appuyez 3 fois sur n'importe quel bouton, même s'il a déjà été programmé. Le moteur commence la manœuvre attribuée à ce bouton.
3. **Sur la nouvelle télécommande** : appuyez une fois sur le bouton d'arrêt (touche 2) pour terminer la procédure.

## Remarque



Cette méthode ne peut être transférée qu'entre deux télécommandes ayant le même codage radio.

### 6.6 - Mémorisation d'un nouvel émetteur à l'aide de la méthode PRG-STOP d'un émetteur déjà mémorisé.

Il s'agit d'une méthode permettant d'ajouter un autre émetteur en mode bidirectionnel (BiDi) à l'aide des boutons dans l'ordre PRG – STOP – PRG – STOP. Pour exécuter la procédure, vous devez disposer d'un nouvel émetteur à mémoriser et d'un ancien émetteur déjà mémorisé. Les deux émetteurs doivent disposer des boutons "PRG" et "ESC" (comme les émetteurs "ERA P" et "ERA W"). La procédure mémorise tous les boutons du nouvel émetteur en "Mode I", avec la même configuration que l'ancien émetteur.

## Remarque

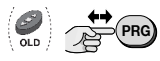
Cette fonctionnalité est disponible à partir de la version 5.1.

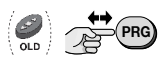
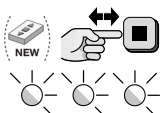
Tableau 13 - BiDi-MiniShutter - Mémorisation de télécommandes supplémentaires à l'aide des boutons PRG-STOP		
N°	Description	Exemple
1.	Sur l'ancien émetteur : appuyez une fois sur le bouton PRG.	
2.	Sur le NOUVEAU transmetteur : maintenez enfoncé le bouton ■ STOP et relâchez-le après 5 secondes.	
3.	Sur l'ancien émetteur : appuyez une fois sur le bouton PRG.	
4.	Sur le NOUVEAU transmetteur : appuyez et relâchez le bouton ■ STOP. La mémorisation est confirmée par le clignotement de la LED rouge à trois reprises.	

## 7 PARAMÈTRES

### 7.1 - Calibrage

Pendant le processus de calibrage, le récepteur mémorise les positions des limites supérieure et inférieure. Le calibrage peut être effectué automatiquement ou manuellement.

Pendant le calibrage automatique, le moteur effectue les mouvements vers le haut, vers le bas et vers le haut afin de reconnaître les positions haute et basse.

Pendant le calibrage manuel, les positions doivent être enregistrées manuellement pendant que le moteur effectue les mouvements vers le haut et vers le bas.

## Remarque

- Si le calibrage automatique n'a pas reconnu correctement les positions, procédez au calibrage manuel.
- Avant le calibrage, placez le volet, store ou BSO en position centrale
- Le temps de fonctionnement est fixé à 240 s lorsque le module n'est pas calibré.
- Si le module n'est pas calibré, le mouvement vers le haut est signalé par le clignotement de la LED bleue.

Pour effectuer le calibrage automatique, suivez les étapes indiquées dans le tableau ci-dessous.

Tableau 14 - BiDi-MiniShutter - Calibrage automatique		
N°	Description	Exemple
1.	Appuyez sur le bouton de programmation et maintenez-le enfoncé.	
2.	Relâchez le bouton de programmation lorsque la LED s'allume en <b>bleu</b> (3e position).	
3.	Faire une impulsion sur la touche <b>■</b> (ou sur le deuxième canal) de l'émetteur.	
4.	Le moteur effectue automatiquement les mouvements Haut, Bas et Haut. La procédure de programmation se termine automatiquement après avoir effectué deux mouvements complets.	

Tableau 15 - BiDi-MiniShutter - Calibrage manuel après réinitialisation d'usine		
N°	Description	Exemple
1.	Faire une impulsion sur la touche <b>▲</b> (ou sur le 1er canal) de l'émetteur pour démarrer le calibrage. L'appareil commence le mouvement vers le haut.	
2.	Faire une impulsion sur la touche <b>■</b> key (ou le 2e canal) pour arrêter le moteur et définir une position limite.	
3.	Faire une impulsion sur la touche <b>▼</b> (ou le 3e canal) pour démarrer le mouvement descendant du moteur.	
4.	Pendant le mouvement vers le bas, faire une impulsion sur la touche <b>■</b> (ou le 2e canal) de l'émetteur pour régler la position limite inférieure.	

#### Remarque

Le temps minimum de déplacement du volet roulant dans un seul mouvement vers le bas doit être supérieur à 6 secondes.

Effectuez un calibrage manuel uniquement lorsque le calibrage automatique ne fonctionne pas.

Le calibrage manuel peut être effectué à partir du menu de l'appareil ou après une réinitialisation d'usine lorsque l'utilisateur effectue deux manœuvres complètes.

Tableau 16 - BiDi-MiniShutter - Calibrage manuel		
N°	Description	Exemple
1.	Appuyez sur le bouton de programmation et maintenez-le enfoncé.	
2.	Relâchez le bouton de programmation lorsque la LED s'allume en <b>bleu</b> (3e position).	
3.	Faire une impulsion sur la touche <b>▲</b> (ou sur le 1er canal) de l'émetteur pour démarrer le calibrage. L'appareil commence le mouvement vers le haut.	
4.	Faire une impulsion sur la touche <b>■</b> (ou sur le deuxième canal) de l'émetteur.	
5.	Faire une impulsion sur la touche <b>▼</b> (ou sur le 3e canal) pour démarrer le mouvement descendant du moteur.	
6.	Pendant le mouvement vers le bas, faire une impulsion sur la touche <b>■</b> (ou le 2e canal) de l'émetteur pour régler la position limite inférieure.	
7.	Faire une impulsion sur la touche <b>▲</b> (ou sur le 1er canal) pour relancer le mouvement ascendant du moteur.	
8.	Pendant le mouvement ascendant, faire une impulsion sur la touche <b>■</b> (ou le 2e canal) de l'émetteur pour définir la position limite supérieure. Cette étape conclut automatiquement la procédure de programmation.	

#### Remarque

Pendant le processus d'étalonnage, l'interface mesure le temps de travail.

## 7.2 - Positions partielles

Le récepteur BiDi-MiniShutter permet de régler les positions partielles d'accès rapide. Les positions partielles ne fonctionnent qu'avec les émetteurs mémorisés en mode I.

**Tableau 17 - BiDi-MiniShutter - Postes partiels disponibles**



N°	Appuyez simultanément pour activer	Position par défaut
1.	<ul style="list-style-type: none"> <li>Les touches ▲ et ▼</li> <li>Les 1er et 3e canaux</li> <li>Double-clic sur S1 ou S2</li> </ul>	50 % de la course du volet
2.	<ul style="list-style-type: none"> <li>Les touches ▲ et ■</li> <li>Les 1er et 2e canaux</li> <li>Triple clic sur S1 ou S2</li> </ul>	15% de la course du volet

### Remarque

- Vous devez effectuer la procédure de calibrage pour que les positions partielles fonctionnent correctement. Pour plus d'informations, voir le [chapitre 7.1](#).
- Si le mode store vénitien est activé, les stores vénitiens s'arrêtent à 15 % et les lamelles sont pivotées de 10 % par défaut. La deuxième position partielle modifie le fonctionnement. Pour plus d'informations sur l'activation des stores vénitiens, voir le [chapitre 7.5](#).
- Si le mode stores vénitiens est désactivé, le volet s'arrête à 15 % (la deuxième position partielle) par défaut.
- Les positions partielles fonctionnent si le calibrage a été effectué.

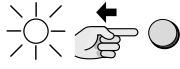
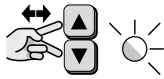

Pour définir une nouvelle position pour la première position partielle, suivez les étapes indiquées dans le tableau ci-dessous.

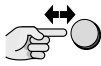
**Tableau 18 - BiDi-MiniShutter - Réglage de la première position partielle**

N°	Description	Exemple
1.	Appuyez sur le bouton de programmation et maintenez-le enfoncé.	
2.	Relâchez le bouton de programmation lorsque la LED s'allume en <b>blanc</b> (5e position).	
3.	Faire une impulsion simultanée sur les touches ▲ et ▼ ou sur les 1er et 3e canaux. Vous pouvez également double-cliquer rapidement sur la même touche (HAUT ou BAS) sur les boutons poussoirs externes. La LED confirme l'action par un clignotement blanc.	
4.		
5.	Enregistrez et terminez la programmation en appuyant sur le bouton-poussoir de programmation.	



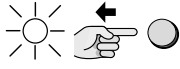
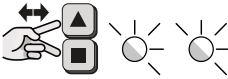

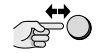
Pour définir une nouvelle position pour la deuxième position partielle, suivez les étapes indiquées dans le tableau ci-dessous.

**Tableau 19 - BiDi-MiniShutter - Réglage de la deuxième position partielle**

N°	Description	Exemple
1.	Appuyez sur le bouton de programmation et maintenez-le enfoncé.	
2.	Relâchez le bouton de programmation lorsque la LED s'allume en <b>blanc</b> (5e position).	
3.	Faire une impulsion simultanée sur les touches ▲ et ■ ou sur les 1er et 2e canaux. Vous pouvez également appuyer rapidement trois fois sur la même touche (HAUT ou BAS) sur les boutons poussoirs externes. La LED confirme l'action par deux clignotements blancs.	
4.	Placez le volet/store dans la position partielle souhaitée.	
5.	Enregistrez et terminez la programmation en appuyant sur le bouton-poussoir de programmation.	

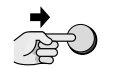
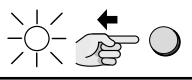
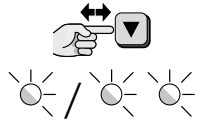
### 7.3 - Programmation d'un fin de course virtuel

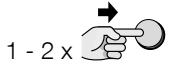
Si nécessaire, vous pouvez définir un interrupteur de fin de course virtuel et limiter le mouvement du volet roulant/store/auvent à la position (plage) spécifiée.

Tableau 20 - BiDi-MiniShutter - Réglage du fin de course virtuel		
N°	Description	Exemple
1.	Appuyez sur le bouton de programmation et maintenez-le enfoncé.	
2.	Relâchez le bouton de programmation lorsque la LED s'allume en <b>bleu</b> (3e position).	
3.	Faire une impulsion ▼ (ou sur le 3e canal) de l'émetteur : <ul style="list-style-type: none"> <li>• Si la LED confirme par un clignotement bleu, la procédure est active.</li> <li>• Si la LED confirme par deux clignotements bleus, la procédure est annulée car le volet roulant n'a pas été calibré auparavant.</li> </ul>	
4.	Amenez le volet roulant/le store à la position souhaitée (fin de course virtuel) à l'aide des commandes filaires ou de la télécommande.	
5.	Enregistrez la position en appuyant sur le bouton de programmation : <ul style="list-style-type: none"> <li>• clic simple – enregistre la position de fin de course haute</li> <li>• double clic – enregistre la position de fin de course basse</li> </ul>	
6.	Une fois que le moteur a effectué un mouvement entre le fin de course virtuel et mécanique, la procédure de programmation se termine automatiquement.	

### 7.4 - Programmation des commandes filaires câblées

Les commandes filaires connectés aux entrées S1 (montée) et S2 (descente) peuvent être programmés de la manière suivante :

- **Aller en position limite** – Appuyez sur la commande pour déplacer le moteur vers la position limite programmée.
- **Maintenir enfoncé pour faire fonctionner** – Appuyez sur la commande et maintenez-le enfoncé pour déplacer le moteur, puis relâchez-le pour arrêter le moteur à la position souhaitée.

Si les commandes filaires sont programmés pour **aller en position limite**, vous pouvez choisir comment le moteur s'arrête :

- En appuyant simultanément sur les deux boutons-poussoirs (Il peut être impossible d'appuyer simultanément sur S1 et S2 sur certains types inverseur)
- En appuyant sur le bouton-poussoir correspondant au sens de déplacement du volet roulant/store
- En appuyant sur le bouton-poussoir correspondant au sens opposé au sens de déplacement du volet roulant/store

Par défaut, le moteur s'arrête lorsque vous appuyez sur le bouton-poussoir correspondant au sens opposé.

Pour sélectionner l'action de STOP, suivez les étapes indiquées dans le tableau ci-dessous.

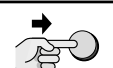
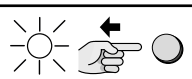
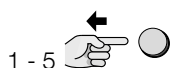
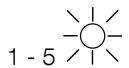
Tableau 21 - BiDi-MiniShutter - Réglage du bouton-poussoir filaire		
N°	Description	Exemple
1.	Appuyez sur le bouton de programmation et maintenez-le enfoncé.	
2.	Réglage de la commande filaire filaire	
3.	Appuyez sur le bouton de programmation autant de fois que nécessaire pour la commande souhaitée : <ul style="list-style-type: none"> <li>• 1 = appuyez simultanément sur les deux boutons pour arrêter le moteur</li> <li>• 2 = appuyez sur le bouton correspondant à la même direction pour arrêter le moteur</li> <li>• 3 = appuyez sur le bouton correspondant à la direction opposée pour arrêter le moteur</li> <li>• 4 = les boutons fonctionnent en mode « Hold to run » (maintenir enfoncé pour faire fonctionner)</li> <li>• 5 = mode de fonctionnement pas à pas</li> </ul>	
4.	Vérifiez que la LED émet le nombre de clignotements violets correspondant à la commande requise.	
5.	La procédure de programmation se termine automatiquement.	

## 7.5 - Mode store vénitien

Le récepteur BiDi-MiniShutter permet de contrôler les lamelles des stores vénitiens. Lorsque la commande des stores vénitiens est activée, appuyez sur la touche ▲/S1 ou ▼/S2 pour déplacer les lamelles de 10 %. Le mouvement normal vers le haut et vers le bas doit être effectué en appuyant sur les touches correspondantes et en les maintenant enfoncées. Le temps de déplacement complet des lamelles **doit être réglé pour que la fonction fonctionne correctement**. Par défaut, la fonction stores vénitiens est désactivée et le temps de déplacement complet est réglé sur 1,5 s.

### Remarque

Lorsque la commande Mode store est activée, elle représente le comportement du système BiDi Awning, en particulier les réactions aux alarmes du capteur climatique.

Pour activer ou désactiver la commande des stores vénitiens et régler la durée de mouvement des lamelles, suivez les étapes indiquées dans le tableau ci-dessous.

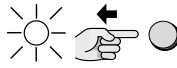
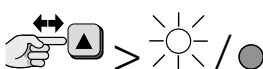
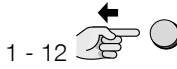
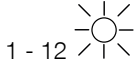
Tableau 22 - BiDi-MiniShutter - Réglage du comportement des stores vénitiens et du mode auvent		
N°	Description	Exemple
1.	Appuyez sur le bouton de programmation et maintenez-le enfoncé.	
2.	Relâchez le bouton de programmation lorsque la LED s'allume en <b>cyan</b> (7e position - configuration du mode Stores vénitiens).	
3.	Faire une impulsion sur la touche ▲ (ou sur le 1er canal) de l'émetteur pour basculer le réglage. La LED indique le réglage actuel : <ul style="list-style-type: none"> <li>• Rouge fixe – Mode BiDi-MiniShutter par défaut activé</li> <li>• Cyan fixe – Commande des stores vénitiens activée</li> <li>• Vert fixe – Commande du mode store activée</li> </ul>	
4.	<b>Uniquement pour le comportement vénitien</b> Les durées indiquées ci-dessous correspondent au mouvement complet des lamelles. Chaque pression sur un émetteur ou un bouton-poussoir sélectionne une durée particulière. Une rotation complète d'une seconde correspond à 100 millisecondes à chaque pression. Appuyez sur le bouton de programmation autant de fois que nécessaire en fonction de la durée de rotation complète souhaitée pour les lamelles : <ul style="list-style-type: none"> <li>• 1 = 250 ms</li> <li>• 2 = 500 ms</li> <li>• 3 = 750 ms</li> <li>• 4 = 1 s</li> <li>• 5 = 1.25 s</li> <li>• 6 = 1.5 s</li> <li>• 7 = 1.75 s</li> <li>• 8 = 2 s</li> <li>• 9 = 2.25 s</li> <li>• 10 = 2.5 s</li> <li>• 11 = 2.75 s</li> <li>• 12 = 3 s</li> </ul>	
5.	Assurez-vous que la LED émet le nombre de clignotements cyan correspondant au temps requis.	
6.	Si le récepteur ne reçoit aucun signal pendant 10 secondes, la procédure de programmation se termine automatiquement.	

Le BiDi-MiniShutter offre également la possibilité de régler le non-retour/retour de la dernière rotation des lamelles en position finale inférieure. Pour activer ou désactiver la rotation de retour des lamelles en position finale inférieure, suivez les étapes indiquées dans le tableau ci-dessous.

**Remarque** Cette fonctionnalité est disponible à partir de la version 5.1.

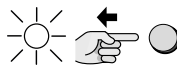
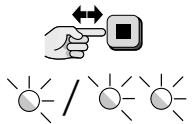
Tableau 23 - BiDi-MiniShutter - Réglage du retour des lamelles en position basse pour stores vénitiens		
N°	Description	Exemple
1.	Appuyez sur le bouton de programmation et maintenez-le enfoncé.	
2.	Relâchez le bouton-poussoir de programmation lorsque la LED s'allume en <b>cyan</b> (7e position - l'appareil doit être en mode stores vénitiens - cyan).	
3.	Appuyez sur la touche ■ (ou sur le 2e canal) de l'émetteur pour basculer le réglage. La LED indique le réglage actuel : <ul style="list-style-type: none"> <li>• si la LED confirme par <b>un clignotement cyan, les lamelles pivoteront vers</b> le dernier réglage après avoir atteint la position basse</li> <li>• si la LED confirme par <b>deux clignotements cyan, les lamelles ne pivoteront pas</b> en arrière après avoir atteint la position basse.</li> </ul> Par défaut, les lamelles seront ramenées à leur position précédente.	
4.	Si l'appareil ne reçoit aucun signal pendant 10 secondes, la procédure de programmation se termine automatiquement.	

## 7.6 - Capteurs climatiques

L'unité de commande prend en charge les capteurs climatiques radio mono et bidirectionnels Nice. La mémorisation d'un capteur climatique doit être effectuée comme celle d'un émetteur normal. Pour plus d'informations, voir le [tableau 7](#). Les seuils pour les commandes doivent être programmés sur le capteur climatique.

Les commandes liées au vent sont prioritaires, suivies des commandes liées à la pluie et au soleil. Pour plus de détails, veuillez vous reporter au manuel du capteur climatique.

Les réactions au soleil ou à la pluie peuvent être activées/désactivées à l'aide du bouton Soleil ON/OFF. Les réactions sont activées par défaut.

### Remarque

- Une alarme est déclenchée pendant 60 minutes lorsque le capteur climatique est manquant.
- Désactiver l'alarme - Dans les 60 secondes, deux tentatives de mouvement sont effectuées. Quatre petits mouvements sont visibles et le moteur est déverrouillé.

Tableau 24 - BiDi-MiniShutter - Mode volets, stores et stores vénitiens - Vent / Pas de vent				
N°	État du vent	Mode volet roulant	Mode store	Mode stores vénitiens
1.	VENT	Montée (par défaut) / Descente	Montée et verrouillé	Montée et verrouillé
2.	PAS DE VENT	Aucune activité	Déverrouiller	Déverrouiller

### Remarque





- Vent ON Dérogation - La fonction d'urgence désactive le blocage vent si le capteur climatique n'est pas disponible. De petits mouvements indiquent l'état LOCK (verrouillé). Un nouveau mouvement dans la minute qui suit désactive l'état LOCK.
- Délai d'attente vent - Dans le protocole MONO, l'appareil est désactivé après un certain temps d'inactivité du capteur. La désactivation se produit 1 heure après le dernier déclenchement WIND. L'appareil quitte le statut WIND sans recevoir le statut NO WIND du capteur climatique.

Tableau 25 - BiDi-MiniShutter - Mode volets, stores et stores vénitiens - Soleil / Pas de soleil				
N°	État du soleil	Mode volet roulant	Mode stores	Mode stores vénitiens
1.	SOLEIL	Position partielle	En bas	Position partielle
2.	PAS DE SOLEIL	Aucune activité	En haut	Aucune activité

### Remarque



Condition de neutralisation SUN - La commande SUN est neutralisée lorsque l'actionneur est en état SUN après un événement de capteur. Si l'utilisateur appuie sur Montée (les stores montent), les événements SUN suivants sont ignorés jusqu'au lendemain - pour MONO et BIDI.

Tableau 26 - BiDi-MiniShutter - Mode volets, stores et stores vénitiens - Pluie / Pas de pluie				
N°	État de la pluie	Mode volet roulant	Mode stores	Mode stores vénitiens
1.	PLUIE	En bas	En haut	En bas
2.	PAS DE PLUIE	Aucune activité	Aucune activité	Aucune activité

Tableau 27 - BiDi-MiniShutter - Réglage de la réponse à la commande Vent ON en mode Obturateur		
N°	Description	Exemple
1.	Appuyez sur le bouton de programmation et maintenez-le enfoncé.	
2.	Relâchez le bouton de programmation lorsque la LED s'allume en <b>vert</b> (4e position).	
3.	Faire une impulsion sur la touche de l'émetteur pour sélectionner une réponse à la commande Vent ON : <ul style="list-style-type: none"> <li>• la touche ▲ ou le 1er canal - passe en position Haut (par défaut)</li> <li>• la touche ▼ ou le 3e canal - passe en position Bas</li> </ul>	
4.	La réponse actuellement définie pour la commande Vent ON est confirmée par des clignotements de la LED : <ul style="list-style-type: none"> <li>• La LED clignote 2 fois en vert. - Passez à la position Bas</li> <li>• La LED clignote 4 fois en vert. - Passez à la position Haut</li> </ul>	
5.	Si le récepteur ne reçoit aucun signal pendant 10 secondes, la procédure de programmation se termine automatiquement.	

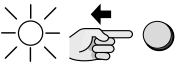
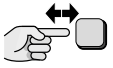

## 7.7 - Suppression des émetteurs

Si vous souhaitez supprimer des émetteurs mémorisés, procédez comme indiqué dans le tableau ci-dessous.

N°	Description	Exemple
1.	Appuyez sur le bouton de programmation et maintenez-le enfoncé.	
2.	Relâchez le bouton-poussoir de programmation lorsque la LED s'allume en <b>jaune</b> (8e position).	
3.	Faire une impulsion sur n'importe quelle touche de l'émetteur programmé pour le supprimer de la mémoire.	
4.	La LED émet 3 clignotements jaunes pour confirmer que l'effacement s'est fait correctement.	
5.	Si le récepteur ne reçoit aucun signal pendant 10 secondes, la procédure de programmation se termine automatiquement.	

## 7.8 - Réinitialisation d'usine

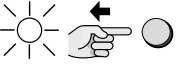
La réinitialisation d'usine supprime tous les émetteurs et tous les réglages. Si le récepteur doit être réinitialisée aux réglages d'usine, suivez les étapes indiquées dans le tableau ci-dessous.

N°	Description	Exemple
1.	Appuyez sur le bouton de programmation et maintenez-le enfoncé.	
2.	Relâchez le bouton de programmation lorsque la LED s'allume en <b>jaune</b> (8e position).	
3.	Faire une impulsion sur le bouton de programmation.	
4.	La LED émet 5 clignotements jaunes pour confirmer la réinitialisation correcte.	
5.	La procédure de programmation se termine automatiquement. Ensuite, l'unité de commande lance la procédure de démarrage conformément à <a href="#">Tableau 9</a> .	

## 8 ÉLIMINATION DU PRODUIT

Ce produit fait partie intégrante du système d'automatisation et doit donc être éliminé avec ce dernier. À la fin de la durée de vie du produit, les opérations de démontage et de mise au rebut doivent être effectuées par du personnel qualifié.

Ce produit est composé de différents types de matériaux, dont certains peuvent être recyclés et d'autres doivent être mis au rebut. Renseignez-vous sur les systèmes de recyclage et d'élimination prévus par la réglementation locale en vigueur dans votre région pour cette catégorie de produits.



Comme indiqué par le symbole ci-contre, ce produit ne doit en aucun cas être jeté avec les déchets ménagers. Triez les déchets selon les catégories prévues par la législation en vigueur dans votre région ou rapportez le produit au revendeur lors de l'achat d'une nouvelle version.

### ⚠ ATTENTION !

- Certaines parties du produit peuvent contenir des substances polluantes ou dangereuses qui, si elles sont rejetées dans l'environnement, peuvent causer de graves dommages à l'environnement ou à la santé physique.
- La législation locale peut prévoir des amendes importantes en cas d'élimination abusive de ce produit.

## 9 DÉCLARATION DE CONFORMITÉ

Nice S.p.A. déclare que l'équipement radio de type BiDi-MiniShutter est conforme à la directive 2014/53/UE. Le texte complet de la déclaration de conformité UE est disponible à l'adresse suivante : <http://www.niceforyou.com/en/support>.



Nice S.p.A.  
Oderzo TV Italia  
info@niceforyou.com

[www.niceforyou.com](http://www.niceforyou.com)