

AVERTISSEMENTS ET PRÉCAUTIONS POUR LA SÉCURITÉ

ATTENTION ! – Une installation incorrecte peut causer de graves blessures aux personnes qui effectuent le travail et à celles qui utiliseront le produit. Pour cette raison, au cours de l'installation, il est important de respecter les consignes de sécurité et les instructions figurant dans ce guide. Ne pas effectuer l'installation si le moindre doute persiste et demander les éclaircissements nécessaires au Service après-vente Nice.

Attention ! – Par ailleurs, respecter les consignes suivantes :

– effectuer l'installation et le **branchement du produit SEULEMENT** après avoir effectué toutes les opérations d'essai de fonctionnement et de mise en service prévues dans le manuel d'instructions de l'automatisme.

– avant d'effectuer l'installation et la connexion de la batterie, couper l'alimentation électrique de l'installation, connecter la batterie puis vérifier que la logique de commande effectuée la séquence d'allumage standard. Si ce n'est pas le cas, vérifier que le connecteur est correctement branché ou si la batterie est en bon état. Si c'est le cas, reconnecter aussi l'alimentation du secteur.

– ne pas effectuer de modifications sur des parties du produit quelles qu'elles soient, en dehors de celles qui sont décrites dans ce guide. Des opérations de ce type ne peuvent que provoquer des problèmes de fonctionnement. Le constructeur décline toute responsabilité pour les dommages dérivant de produits modifiés arbitrairement.

– au cours de l'installation, éviter que les parties du produit puissent être immergées dans l'eau ou dans d'autres substances liquides. Si cela devait se produire, s'adresser au service après-vente Nice.

– Les matériaux de l'emballage du produit doivent être mis au rebut dans le plein respect des normes locales en vigueur.

RECOMMANDATIONS ET PRÉCAUTIONS POUR L'UTILISATION

• Conserver avec soin ce guide pour faciliter les éventuelles interventions futures d'installation et de maintenance du produit.

• À la fin de la vie du produit, s'assurer que les matériaux sont recyclés ou mis au rebut en respectant les normes locales en vigueur.

• Pour garantir une bonne durée du produit, respecter les consignes suivantes :

– Quand la batterie tampon est complètement déchargée, la recharge complète nécessite environ 24 heures.

– La batterie tampon est un dispositif d'alimentation de secours : par conséquent, en cas de panne de courant, il est bon d'en faire une utilisation modérée. Une utilisation excessive et continue peut causer une surchauffe des éléments, qui pourrait ne plus garantir dans le temps la durée normale de la batterie.

– En cas de panne de courant, éviter de laisser l'automatisme alimenté exclusivement avec la batterie tampon pendant des périodes de plus de quelques jours : ses éléments pourraient se décharger de manière excessive et compromettre la durée de la batterie.

– En cas de longues périodes d'inutilisation de l'automatisme, pour éviter le risque que les éléments de la batterie perdent leur efficacité, il est préférable de l'extraire et de la conserver dans un lieu sec.

DESCRIPTION DU PRODUIT ET APPLICATION

Le présent produit est une batterie tampon de type rechargeable, d'une tension de 14,4V et d'une capacité de 1200mAh. Elle est destinée à être utilisée uniquement dans les automatismes Nice Home pour portails et similaires. **ATTENTION ! – Toute autre utilisation que celle décrite doit être considérée comme impropre et interdite !**

PR400 est un accessoire de la ligne Nice Home qui fournit une alimentation de secours à une installation en cas de panne soudaine d'énergie électrique (*black-out*). Quand la batterie est chargée, elle parvient à garantir une autonomie de quelques cycles de manœuvres consécutives (1 cycle = *Ouverture - Fermeture*). Les autres caractéristiques sont décrites au paragraphe « Caractéristiques techniques du produit ».

CONTRÔLES AVANT L'INSTALLATION

• Vérifier l'intégrité de l'emballage avant de l'ouvrir, et du produit à l'intérieur.

• Avant de procéder à l'installation de la batterie, il faut vérifier l'adéquation du modèle choisi et la compatibilité avec l'automatisme sur lequel elle sera installée.

Limites d'application

Le présent produit peut être installé exclusivement dans les automatismes Nice Home, qui prévoient expressément ce modèle de batterie.

INSTALLATION ET CONNEXION DU PRODUIT (fig. 1)

ATTENTION ! – Pour des raisons de sécurité, il est important d'installer et de connecter la batterie tampon seulement après avoir effectué toutes les opérations d'essai de fonctionnement et de mise en service prévues dans le manuel d'instructions de l'automatisme.

MISE AU REBUT DU PRODUIT

Ce produit est partie intégrante de l'automatisme et doit donc être mis au rebut avec ce dernier.

Comme pour l'installation, à la fin de la durée de vie de ce produit, les opérations de démantèlement doivent être effectuées par du personnel qualifié.

Ce produit est constitué de différents types de matériaux : certains peuvent être recyclés, d'autres doivent être mis au rebut. Informez-vous sur les systèmes de recyclage ou de mise au rebut prévus par les règlements, en vigueur dans votre pays, pour cette catégorie de produit.

Attention ! – certains composants du produit peuvent contenir des substances polluantes ou dangereuses qui pourraient avoir des effets nuisibles sur l'environnement et sur la santé des personnes s'ils étaient jetés dans la nature.

Comme l'indique le symbole ci-contre, il est interdit de jeter ce produit avec les ordures ménagères. Par conséquent, utiliser la méthode de la « collecte sélective » pour la mise au rebut des composants conformément aux prescriptions des normes en vigueur dans le pays d'utilisation ou restituer le produit au vendeur lors de l'achat d'un nouveau produit équivalent.

Attention ! – les règlements locaux en vigueur peuvent appliquer de lourdes sanctions en cas d'élimination illicite de ce produit.

Attention ! – La batterie usagée contient des substances polluantes et ne doit donc pas être jetée avec les ordures ménagères. Il faut la mettre au rebut en adoptant les méthodes de collecte sélective prévues par les normes en vigueur dans le pays d'utilisation.

CARACTÉRISTIQUES TECHNIQUES DU PRODUIT

■ **Typologie :** Batteries rechargeables NiMH

■ **Tension nominale :** 14,4V

■ **Capacité :** 1200mAh

■ **Courant de démarrage :** 12A pendant 5s

■ **Courant nominal :** 3,5A pour des cycles d'1,5 minute toutes les 6 minutes

■ **Température de service :** -20°C ... +60°C



GENERAL SAFETY WARNINGS AND PRECAUTIONS

CAUTION! – Incorrect installation or programming may cause serious physical injury to those working on or using the system. For this reason, during installation, always strictly observe all safety warnings and instructions in this manual. If in any doubt regarding installation, do not proceed and contact the Nice Technical Assistance for clarifications.

CAUTION! – Observe the following warnings:

– proceed with installation and make the product connection **ONLY** after completing the testing and commissioning procedures as specified in the automation instruction manual.

– before installing and connecting the battery, disconnect the system from the power supply, then connect the battery and check that the control unit performs the standard start-up sequence. If this does not occur, check correct insertion of the connector and the condition of the battery. If the start-up sequence is correct, connect the mains power supply.

– never make any modifications to part of the product other than those specified in this manual. Operations of this type will lead to malfunctions. The manufacturer declines all liability for damage caused by makeshift modifications to the product.

– during installation, ensure that parts of the product cannot come into contact with water or other liquids. If this occurs, contact Nice Technical assistance.

– the product packaging material must be disposed of in full observance of current local legislation governing waste disposal.

SAFETY WARNINGS AND PRECAUTIONS

• Keep this manual in a safe place to enable future product maintenance and installation operations.

• At the end of the product lifetime, ensure that the materials are recycled or scrapped according to current standards in the place of use.

• To guarantee optimal lifetime of the product, the following warnings should be observed:

– When the battery is completely discharged, around 24 hours are required to completely recharge.

– The buffer battery is an emergency power supply device: therefore in the event of a power failure, only moderate use is advisable. Excessive and continuous use can lead to overheating of the elements, which over time may reduce the normal lifetime of the battery.

– In the event of a power failure, never leave the automation powered exclusively by the buffer battery for periods longer than a day: the elements may overheat excessively and impair lifetime of the battery.

– In the event of prolonged periods of automation disuse, the optional battery should be removed and stored in a dry location to avoid deterioration of battery efficiency.

PRODUCT DESCRIPTION AND INTENDED USE

This product is a rechargeable buffer battery with a voltage of 14,4V and power of 1200mAh. It is designed exclusively for use with Nice Home automations for gates and similar devices. **CAUTION! – Any other use than as specified herein is strictly prohibited!**

PR400 is an accessory in the Nice Home range which provides emergency power supply in the event of a sudden power failure.

When fully charged, the battery guarantees an autonomy of a number of consecutive movement cycles (1 cycle = *opening - closing*). Other details are provided in the paragraph "Technical specifications of product".

PRELIMINARY INSTALLATION WORK

• Check that the packaging is intact before opening, and then check the product inside.

• Before proceeding with battery installation, check suitability of the selected model and the automation in which it is to be installed.

Application limits

This product can be installed exclusively on Nice Home automations, expressly designed to be equipped with this battery model.

PRODUCT INSTALLATION AND CONNECTION (Fig. 1)

CAUTION! – For safety reasons, install and connect the buffer battery only after completing the testing and commissioning procedures as specified in the automation instruction manual.

PRODUCT DISPOSAL

This product is an integral part of the automation and therefore must be disposed together with the latter.

As in installation, also at the end of product lifetime, the disassembly and scrapping operations must be performed by qualified personnel.

This product comprises various types of materials: some may be recycled others must be disposed of. Seek information on the recycling and disposal systems envisaged by the local regulations in your area for this product category.

Caution! – some parts of the product may contain pollutant or hazardous substances which, if disposed of into the environment, may cause serious damage to the environment or physical health.

As indicated by the symbol alongside, disposal of this product in domestic waste is strictly prohibited. Separate the waste into categories for disposal, according to the methods envisaged by current legislation in your area, or return the product to the retailer when purchasing a new version.

Caution! – Local legislation may envisage serious fines in the event of abusive disposal of this product.

Caution! – Even if discharged, the batteries can contain pollutant substances and therefore must NEVER be disposed of in common waste collection points. Dispose of according to separate waste collection methods as envisaged by current local standards.

TECHNICAL SPECIFICATIONS OF PRODUCT

■ **Type:** Rechargeable NiMH batteries

■ **Rated voltage:** 14,4V

■ **Capacity:** 1200mAh

■ **Start-up current:** 12A for 5s

■ **Rated current:** 3,5A for cycles of 1,5 minute every 6 minutes

■ **Operating temperature:** -20°C ... +60°C

Batterie tampon

FR - Instructions et avertissements pour l'installation et l'utilisation

EN - Instructions and warnings for installation and use

IT - Istruzioni ed avvertenze per l'installazione e l'uso

PL - Instrukcje i ostrzeżenia do instalacji i użytkowania

ISO507A00MM_22-12-2016



Service Après Vente France

En cas de panne, merci de contacter obligatoirement notre Service Après Vente par téléphone ou par email :

0 820 859 203
Service 0,15 €/min + prix appel

niceservice@niceforyou.com

Merci de ne pas retourner le produit en magasin

Worldwide Customer Service

customerservice@niceforyou.com

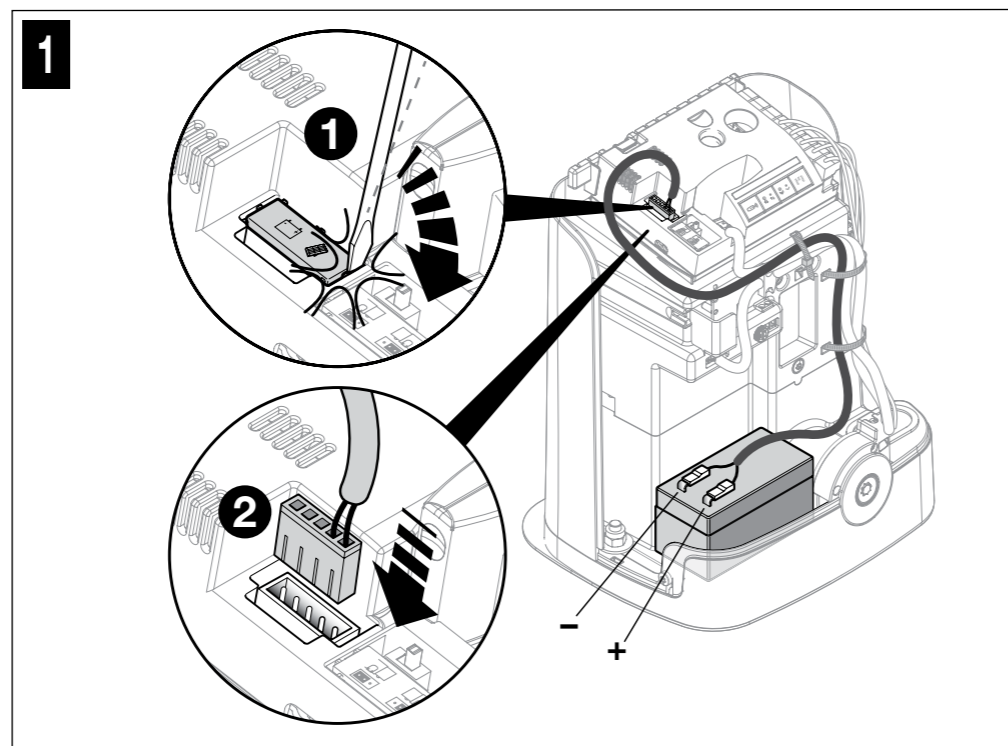

Nice S.p.A.
Via Pezza Alta, 13
31046 Oderzo TV Italy
info@niceforyou.com

www.niceforyou.com

AVVERTENZE E PRECAUZIONI PER LA SICUREZZA

ATTENZIONE! – Un’installazione errata può causare gravi ferite alle persone che eseguono il lavoro e a quelle che useranno il prodotto. Per questo motivo, durante l’installazione, è importante rispettare le indicazioni sulla sicurezza e le istruzioni riportate in questo manuale. Non procedere con l’installazione se si hanno dubbi di qualunque natura e richiedere eventuali chiarimenti al Servizio Assistenza Nice.

Attenzione! – Rispettare le seguenti avvertenze:

– effettuare l’installazione e il collegamento del prodotto **SOLO** dopo aver effettuato tutte le operazioni di collaudo e di messa in servizio previste nel manuale istruzioni dell’automatismo.

– prima di effettuare l’installazione e il collegamento della batteria togliere l’alimentazione elettrica all’impianto, quindi connettere la batteria e verificare che la Centrale esegua la sequenza di accensione standard. In caso negativo, verificare il corretto inserimento del connettore o l’integrità della batteria stessa. In caso positivo, ricollegare anche l’alimentazione della rete elettrica.

– non eseguire modifiche su nessuna parte del prodotto, se non quelle previste nel presente manuale. Operazioni di questo tipo possono solo causare malfunzionamenti. Il costruttore declina ogni responsabilità per danni derivanti da prodotti modificati arbitrariamente.

– durante l’installazione evitare che le parti del prodotto possano venire immerse in acqua o in altre sostanze liquide. Se questo dovesse accadere rivolgersi al Servizio Assistenza Nice.

– Il materiale dell’imballaggio del prodotto deve essere smaltito nel pieno rispetto della normativa in vigore sul territorio.

AVVERTENZE E PRECAUZIONI PER L’USO

• Conservare con cura questo manuale per facilitare eventuali interventi futuri d’installazione e manutenzione del prodotto.

• Al termine della vita del prodotto, assicurarsi che il materiale venga riciclato o smaltito secondo le norme vigenti sul territorio.

• Per garantire una buona durata del prodotto è utile prestare attenzione alle seguenti avvertenze:

– Quando la batteria tampone è completamente scarica, per ricaricarla sono necessarie circa 24 ore per ottenere la carica completa.

– La batteria tampone è un dispositivo di alimentazione di emergenza: quindi, in caso di un Black-out elettrico è opportuno farne un uso moderato. Il suo uso eccessivo e continuato può causare un surriscaldamento degli elementi, che nel tempo potrebbero non garantire più la normale durata della batteria.

– In caso di un Black-out elettrico, evitare di lasciare l’automazione alimentata esclusivamente con la batteria tampone per periodi più lunghi di qualche giorno: i suoi elementi potrebbero scaricarsi eccessivamente e pregiudicare la durata della batteria.

– Nel caso di lunghi periodi di inutilizzo dell’automazione, per evitare il rischio che gli elementi della batteria perdano efficienza, è preferibile estrarla e custodirla in un luogo asciutto.

DESCRIZIONE DEL PRODOTTO E DESTINAZIONE D’USO

Il presente prodotto è una batteria tampone del tipo ricaricabile, con tensione di 14,4V e capacità di 1200mAh. Questa è destinata ad essere usata solo negli automatismi Nice Home per cancelli e similari. **ATTENZIONE!** – Qualsiasi altro uso diverso da quello descritto è da considerarsi improprio e vietato!

PR400 è un accessorio della linea Nice Home che fornisce alimentazione di emergenza ad un impianto nei casi di mancanza improvvisa di energia elettrica (*black-out*).

Quando la batteria è carica riesce a garantire un’autonomia di alcuni cicli di manovre consecutive (1 ciclo = *Apertura - Chiusura*).

Altre caratteristiche sono descritte nel paragrafo “Caratteristiche tecniche del prodotto”.

VERIFICHE PRELIMINARI ALL’INSTALLAZIONE

• Verificare l’integrità dell’imballo prima di aprirlo e del prodotto contenuto all’interno.

• Prima di procedere all’installazione della batteria, è necessario verificare l’adeguatezza del modello scelto e l’idoneità dell’automatismo in cui verrà installata.

Limiti d’impiego

Il presente prodotto può essere installato esclusivamente negli automatismi Nice Home, che prevedono espressamente questo modello di batteria.

INSTALLAZIONE E COLLEGAMENTO DEL PRODOTTO (Fig. 1)

ATTENZIONE! – Per questioni di sicurezza è importante installare e collegare la batteria tampone solo dopo effettuato tutte le operazioni di collaudo e di messa in servizio previste nel manuale istruzioni dell’automatismo.

SMALTIMENTO DEL PRODOTTO

Questo prodotto è parte integrante dell’automazione, e dunque, deve essere smaltito insieme con essa.

Come per le operazioni d’installazione, anche al termine della vita di questo prodotto, le operazioni di smantellamento devono essere eseguite da personale qualificato.

Questo prodotto è costituito da vari tipi di materiali: alcuni possono essere riciclati, altri devono essere smaltiti. Informatevi sui sistemi di riciclaggio o smaltimento previsti dai regolamenti vigenti sul vostro territorio, per questa categoria di prodotto.

Attenzione! – alcune parti del prodotto possono contenere sostanze inquinanti o pericolose che, se disperse nell’ambiente, potrebbero provocare effetti dannosi sull’ambiente stesso e sulla salute umana.

Come indicato dal simbolo a lato, è vietato gettare questo prodotto nei rifiuti domestici. Eseguire quindi la “raccolta separata” per lo smaltimento, secondo i metodi previsti dai regolamenti vigenti sul vostro territorio, oppure riconsegnare il prodotto al venditore nel momento dell’acquisto di un nuovo prodotto equivalente.

Attenzione! – I regolamenti vigenti a livello locale possono prevedere pesanti sanzioni in caso di smaltimento abusivo di questo prodotto.

Attenzione! – La batteria scarica contiene sostanze inquinanti e quindi, non deve essere buttata nei rifiuti comuni. Occorre smaltirla utilizzando i metodi di raccolta “separata”, previsti dalle normative vigenti nel vostro territorio.

CARATTERISTICHE TECNICHE DEL PRODOTTO

■ **Tipologia:** Batterie ricaricabili NiMH

■ **Tensione nominale:** 14,4V

■ **Capacità:** 1200mAh

■ **Corrente di spunto:** 12A per 5s

■ **Corrente nominale:** 3,5A per cicli da 1,5 minuti ogni 6 minuti

■ **Temperatura di esercizio:** -20°C ... +60°C

ISTRUZIONI E ZALECENIA DOTYCZĄCE BEZPIECZEŃSTWA

UWAGA! – Nieprawidłowo wykonana instalacja może być przyczyną poważnych ran dla osób, które wykonują operacje oraz tych, które będą używać to urządzenie. Dlatego też podczas instalowania ważne jest przestrzeganie przepisów oraz zaleceń dotyczących bezpieczeństwa zamieszczonych w tej instrukcji. Nie przystępować do instalowania urządzenia w przypadku wątpliwości jakiegokolwiek charakteru, zwrócić się o ewentualne wyjaśnienia do Serwisu Technicznego Nice.

Uwaga! – Stosować się do następujących zaleceń:

– zainstalować i podłączyć urządzenie **DOPIERO** po przeprowadzeniu próby technicznej i wprowadzeniu urządzenia do użytku, przewidzianych w instrukcji obsługi automatyki.

– przed zainstalowaniem i podłączeniem akumulatora należy odłączyć zasilanie elektryczne od instalacji, następnie podłączyć akumulator i sprawdzić, czy centrala wykonuje standardową sekwencję włączania. W przeciwnym przypadku należy sprawdzić prawidłowe włożenie złączki i stan samego akumulatora. W przypadku pozytywnym podłączyć również zasilanie sieci elektrycznej.

– nie wprowadzać zmian do żadnej części urządzenia, jeżeli nie są one przewidziane w niniejszej instrukcji. Operacje tego typu mogą jedynie powodować nieprawidłowe funkcjonowanie urządzenia. Producent zrzeka się wszelkiej odpowiedzialności za szkody wynikające z produktów modyfikowanych samowolnie.

– podczas instalowania urządzenia należy unikać zanurzania elementów urządzenia w wodzie lub w innych substancjach ciekłych. Jeżeli tak się zdarzy należy zwrócić się do Serwisu Technicznego Nice.

– Opakowanie urządzenia musi być zlikwidowane zgodnie z odpowiednimi przepisami obowiązującymi na danym terytorium.

ISTRUCCJE I ZALECENIA DOTYCZĄCE OBSŁUGI

• Starannie przechowywać tę instrukcję w celu ułatwienia ewentualnych interwencji wykonywanych w przyszłości, mających na celu zainstalowanie urządzenia i jego konserwację.

• Po zakończeniu okresu eksploatacji urządzenia należy upewnić się, czy materiał, z którego się składa zostanie ponownie wykorzystany lub zlikwidowany zgodnie z przepisami obowiązującymi na danym terytorium.

• Aby zagwarantować długi okres eksploatacji urządzenia wskazane jest zwrócenie uwagi na następujące zalecenia:

– W przypadku, kiedy akumulator awaryjny jest całkowicie rozładowany, jego naładowanie do pełna następuje po około 24 godzinach.

– Akumulator awaryjny jest zasilającym urządzeniem awaryjnym: dlatego też w przypadku braku energii elektrycznej (*black-out*) wskazane jest jego umiarkowane używanie. W przypadku nadmiernego i zbyt częstego używania może powodować przegrzewanie się elementów, które z biegiem czasu mogą spowodować skrócenie zwykłego okresu eksploatacji akumulatora.

– W przypadku braku energii elektrycznej należy unikać zasilania automatyki wyłącznie z akumulatora awaryjnego przez okres czasu dłuższy niż kilka dni: jego elementy mogą nadmiernie się rozładować i spowodować skrócenie okresu eksploatacji akumulatora.

– W przypadku długich okresów nieużywania automatyki, aby zapobiec utracie skuteczności elementów akumulatora najlepiej jest wyjąć ją i przechowywać w suchym miejscu.

OPIS URZĄDZENIA I PRZEZNACZENIE

To urządzenie jest akumulatorem awaryjnym z rodzaju samoczynnie ładujących się, o napięciu 14,4V i pojemności 1200mAh. Przeznaczony jest do zastosowania wyłącznie w automatach Nice Home do bram i podobnych zastosowań. **UWAGA!** – Każde inne zastosowanie, odmiennie od opisanego w tej instrukcji jest niewłaściwe i zabronione!

PR400 jest urządzeniem z serii Nice Home, które dostarcza zasilanie awaryjne do instalacji w przypadku niespodziewanego braku energii elektrycznej (*black-out*).

W pełni naładowany akumulator zapewnia zasilanie awaryjne na kilka kolejnych cykli manewrów (1 cykl = *Otwieranie - Zamykanie*). Inne cechy charakterystyczne urządzenia są opisane w paragrafie “Parametry techniczne urządzenia”.

KONTROLA WSTĘPNAE DO WYKONANIA PRZED INSTALACJĄ

• Przed otwarciem opakowania należy sprawdzić jego stan, a następnie sprawdzić stan urządzenia znajdującego się wewnątrz.

• Przed przystąpieniem do instalacji akumulatora należy sprawdzić, czy wybrany model jest odpowiedni, sprawdzić również, czy automatyka, w której zostanie zainstalowany jest odpowiednia.

Ograniczenia zastosowania

Niniejsze urządzenie może być instalowane wyłącznie w automatach Nice Home, które przewidują wyraźnie zastosowanie tego modelu akumulatora.

INSTALOWANE I PODŁĄCZENIE URZĄDZENIA (Rys. 1)

UWAGA! – Dla celów bezpieczeństwa ważne jest zainstalowanie i podłączenie akumulatora awaryjnego dopiero po wykonaniu próby technicznej i wprowadzeniu urządzenia do użytku, zgodnie z instrukcją obsługi automatyki.

UTYLIZACJA PRODUKTU

Ten produkt jest integralną częścią automatyki, dlatego też powinien zostać zlikwidowany razem z nią.

Zarówno operacje instalowania jak również operacje demontażu po zakończeniu eksploatacji urządzenia, powinny być wykonywane przez personel wykwalifikowany.

Niniejsze urządzenie składa się z różnych rodzajów materiałów: niektóre z nich mogą być ponownie używane, inne nadają się do wyrzucenia. Zgromadzić niezbędne informacje dotyczące placówek zajmujących się recyklingiem lub likwidacją materiałów, zgodnie z przepisami obowiązującymi dla tej kategorii urządzenia na Waszym terytorium.

Uwaga! – niektóre części urządzenia mogą zawierać substancje zanieczyszczające lub niebezpieczne, które jeżeli zostaną rozrzucone w otoczeniu, mogą wywierać szkodliwy wpływ na środowisko i zdrowie ludzkie.

Jak wskazuje symbol obok, zabrania się wyrzucania urządzenia razem z odpadami domowymi. Należy więc przeprowadzić “selektywną zbiórkę odpadów”, zgodnie z metodami przewidzianymi przez przepisy obowiązujące na Waszym terytorium lub oddać urządzenie do sprzedawcy podczas dokonywania zakupu nowego ekwiwalentnego urządzenia.

Uwaga! – lokalne przepisy mogą przewidywać wysokie kary za nielegalną likwidację niniejszego urządzenia.

Uwaga! – Rozładowany akumulator zawiera substancje zanieczyszczające, nie należy go więc wyrzucać razem z odpadami domowymi. Należy go wyrzucić stosując metody “selektywnej zbiórki odpadów”, przewidziane przez przepisy obowiązujące na Waszym terytorium.

DANE TECHNICZNE PRODUKTU

■ **Typ:** Akumulatory przeznaczone do ładowania NiMH

■ **Napięcie znamionowe:** 14,4V

■ **Pojemność:** 1200mAh

■ **Prąd startowy:** 12A przez 5s

■ **Prąd nominalny:** 3,5A dla cykli 1,5 minutowych co 6 minut

■ **Emperatura eksploatacji:** -20°C ... 60°C

