

Nice

CE

HDFI

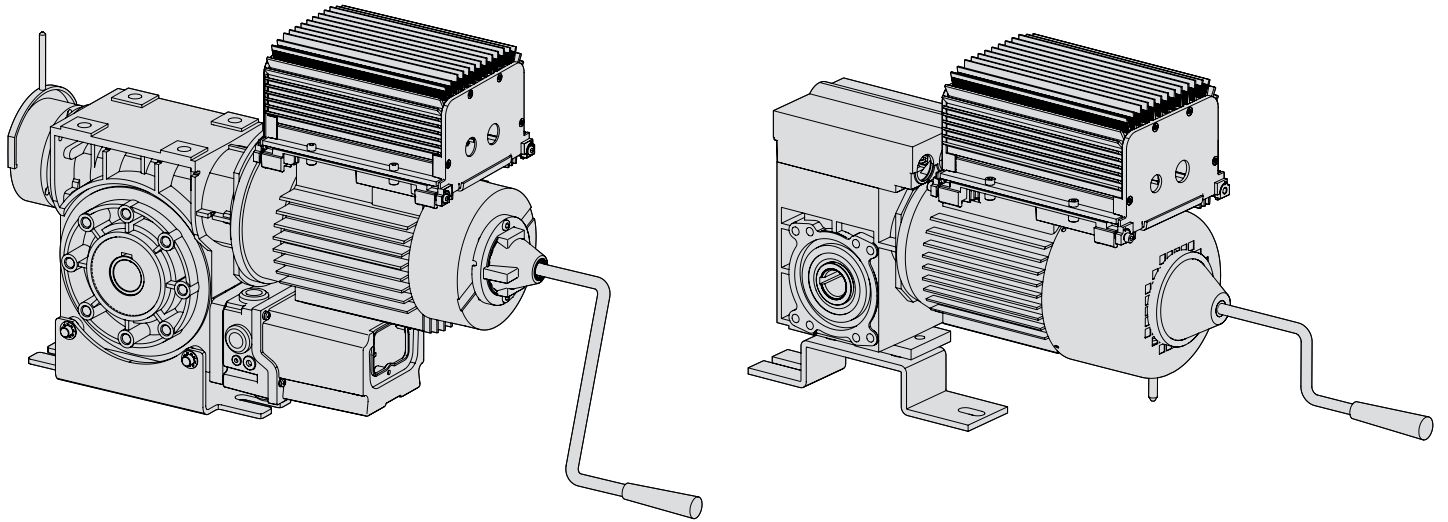

PUERTAS INDUSTRIALES

ES - Instrucciones y advertencias para la instalación

Nice

ADVERTENCIAS GENERALES: SEGURIDAD - INSTALACIÓN - USO (instrucciones traducidas del italiano)

ATENCIÓN Instrucciones importantes para la seguridad. Seguir todas las instrucciones: una instalación incorrecta puede provocar daños graves.

ATENCIÓN Instrucciones importantes para la seguridad. Para la seguridad de las personas es importante seguir estas instrucciones. Conservar estas instrucciones

- Antes de comenzar la instalación, verificar las “Características técnicas del producto” y asegurarse de que el producto sea adecuado para la automatización en cuestión. NO proceder con la instalación si el producto no es adecuado.
- El producto no se puede utilizar sin haber llevado a cabo las operaciones de puesta en servicio especificadas en el apartado “Prueba y puesta en servicio”

ATENCIÓN Según la legislación europea más reciente, la realización de una automatización debe respetar las normas armonizadas previstas por la Directiva Máquinas vigente, que permiten declarar la presunción de conformidad de la automatización. ¡Considerando todo esto, las operaciones de conexión a la red eléctrica, prueba, puesta en servicio y mantenimiento del producto deberán ser llevadas a cabo exclusivamente por un técnico cualificado y competente!

- Este producto está destinado al uso profesional
Antes de proceder a la instalación del producto, comprobar que todo el material que se vaya a utilizar esté en perfectas condiciones y sea apto para el uso
- El producto no puede ser utilizado por niños ni por personas con capacidades físicas, sensoriales o mentales reducidas o carentes de experiencia o de conocimiento
- Los niños no deben jugar con el aparato
- No permitir que los niños jueguen con los dispositivos de mando del producto. Mantener los mandos a distancia fuera del alcance de los niños

ATENCIÓN Para evitar cualquier peligro debido al restablecimiento accidental del interruptor térmico, el aparato no debe alimentarse mediante un dispositivo de maniobra externo, como un temporizador, ni debe conectarse a un circuito que regularmente se conecte y desconecte de la alimentación

- En la red de alimentación de la instalación, colocar un dispositivo de desconexión (no suministrado) con una distancia de apertura de los contactos que permita la desconexión completa en las condiciones dictadas por la categoría de sobretensión III
- Durante la instalación, tratar el producto con cuidado evitando aplastamientos, caídas o contactos con cualquier tipo de líquido. No colocar el producto cerca de fuentes de calor y no exponerlo a llamas libres. Todas estas acciones pueden dañarlo y provocar defectos de funcionamiento o situaciones de peligro. En tal caso, suspender inmediatamente la instalación y acudir al Servicio de Asistencia
- El fabricante no asume ninguna responsabilidad ante daños patrimoniales, de bienes o de personas, derivados del incumplimiento de las instrucciones de montaje. En estos casos, la garantía por defectos de material queda sin efecto
- El nivel de presión acústica de la emisión ponderada A es inferior a 70 dB(A)
- La limpieza y el mantenimiento del aparato deben ser efectuados por el usuario y no por niños sin vigilancia
- Antes de realizar cualquier operación en la instalación (limpieza, mantenimiento) hay que desconectar el aparato de la red de alimentación
- Inspeccionar la instalación con frecuencia, especialmente los cables, muelles y soportes, a fin de detectar posibles desequilibrios y marcas de desgaste o daños. No utilizar la instalación si es necesaria una reparación o una regulación: una avería en la instalación o un equilibrio incorrecto de la automatización puede provocar lesiones
- El material del embalaje del producto debe desecharse en plena conformidad con la normativa local
- **El producto no se debe instalar en un ambiente exterior**
- Vigilar las puertas en movimiento y mantener a las personas alejadas mientras la puerta no esté completamente abierta o cerrada
- Prestar atención al accionar el dispositivo de retorno manual, ya que una puerta abierta puede caer improvisamente a causa de muelles debilitados o averiados, o si está desequilibrada
- Comprobar mensualmente que el motor de accionamiento invierta su movimiento cuando la puerta toque un objeto de 50 mm de altura apoyado en el suelo. Si es necesario, regular y volver a verificar, ya que una regulación no correcta puede constituir un peligro (para los motores que incorporan un sistema de protección contra el atrapamiento que depende del contacto con el borde inferior de la puerta)
- Si el cable de alimentación está dañado, debe ser sustituido por el fabricante o por el servicio de asistencia técnica o por una persona con una calificación similar, para prevenir cualquier riesgo
- El consumo de potencia del producto es superior a 1 kW. De conformidad con la norma EN61000-3-2 (límites para las emisiones de corriente armónica según EN 61000-3-2, límites de compatibilidad electromagnética (EMC)), el producto puede utilizarse sin adoptar medidas adicionales.
El fabricante de la máquina completa o del sistema es responsable de cumplir los requisitos aplicables a la máquina/sistema.

ADVERTENCIAS DE INSTALACIÓN

- Colocar una protección externa para evitar impactos accidentales con el motor si este se instala a menos de 2,5 m de altura
- Antes de instalar el motor de accionamiento, quitar todos los cables y cadenas innecesarios y desactivar todos los aparatos (ej. dispositivos de bloqueo) no pertinentes al funcionamiento motorizado
- Comprobar que no haya puntos de atrapamiento y aplastamiento en las partes fijas cuando la puerta se encuentre en la posición de máxima apertura y cierre; proteger dichas partes en caso de necesidad
- Instalar el órgano de maniobra para el retorno manual a una altura inferior a 1,8 m
NOTA: si es amovible, el órgano de maniobra debería permanecer cerca de la puerta
- Asegurarse de que los elementos de mando se mantengan lejos de los órganos en movimiento, permitiendo la visión directa.
A no ser que se utilice un selector, los elementos de mando se deben instalar a una altura mínima de 1,5 m y no deben quedar accesibles
- Fijar de manera permanente las etiquetas de advertencia contra el atrapamiento en un punto bien visible o cerca de los dispositivos de mando fijos
- Fijar de manera permanente la etiqueta relativa al retorno manual cerca del órgano de maniobra
- Después de la instalación, asegurarse de que el motor de accionamiento prevenga o bloquee el movimiento de apertura cuando la puerta se cargue con una masa de 20 kg fijada en el centro de su borde inferior (para los motores que pueden utilizarse con puertas de apertura superior a 50 mm de diámetro)
- Después de la instalación, asegurarse de que el mecanismo esté adecuadamente regulado y el motor de accionamiento invierta su movimiento cuando la puerta toque un objeto de 50mm de altura apoyado en el suelo (para los motores que incorporan un sistema de protección contra el atrapamiento que depende del contacto con el borde inferior de la puerta);
Después de la instalación, asegurarse de que las partes de la puerta no invadan la calle o la acera pública.

1 DESCRIPCIÓN DEL PRODUCTO Y USO PREVISTO

El producto forma parte de la familia de los motorreductores HDFI, destinados a la automatización de puertas no equilibradas: puertas seccionales, puertas rápidas y persianas para uso industrial.

El producto consta de un motor con inverter. El cable de conexión es opcional.

Los modelos "HDFI-45-95" - "HDFI-60-130" - "HDFI-80-90" - "HDFI-100-120" - "HDFI 220-60" - "HDFI-280-40" están dotados de tope electrónico ENAS003-ENAS004, que es un encoder de valor absoluto. Las posiciones se configuran desde la central de control.

⚠ ¡ATENCIÓN! – Cualquier empleo diferente de aquel descrito y en condiciones ambientales diferentes de aquellas indicadas en este manual debe considerarse inadecuado y prohibido.

2 LÍMITES DE UTILIZACIÓN

Antes de proceder con la instalación es necesario verificar la idoneidad del producto: consultar los datos técnicos relativos a las prestaciones del producto (capítulo 8 - Características técnicas).

⚠ ¡ADVERTENCIA! – La elección del modelo de motorreductor debe realizarse según: el peso total que deba ser levantado por el motor, el rodillo de bobinado, el espesor de la pared/lona y la fricción de ésta contra la estructura de la puerta o persiana.

3 INSTALACIÓN Y CONEXIONES ELÉCTRICAS

3.1 - Instalación del motorreductor

⚠ ¡IMPORTANTE! Antes de realizar la instalación del motorreductor, consultar en el capítulo 2 el contenido del embalaje para verificar el material y las medidas del motorreductor (fichas producto HDFI-45-95, HDFI-60-130, HDFI-80-90, HDFI-100-120, HDFI-220-60, HDFI-280-40 pág. 8 - 9).

⚠ ¡IMPORTANTE! - El eje de bobinado debe resultar concéntrico y alineado al eje motorizado; en caso contrario, se crearán desequilibrios que podrían causar daños o un desgaste excesivo de los elementos de transmisión.

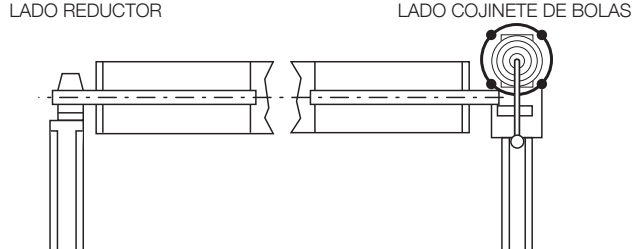
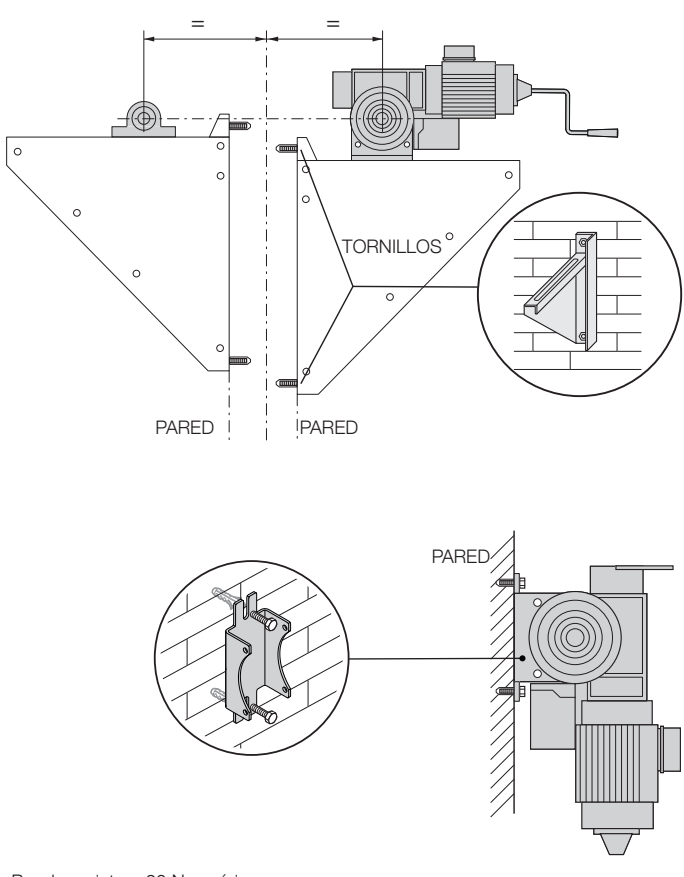
01. Engrasar el extremo del eje de bobinado al cual se acopla el motor.	
02. Poner el motorreductor en el extremo del eje de bobinado: verificar en el eje de bobinado si el alojamiento de la lengüeta es pasante; en este caso, bloquearla para evitar un desplazamiento axial accidental.	
03. Fijar los soportes de fijación; el motorreductor se puede colocar en posición horizontal o vertical: es importante que el eje de bobinado esté horizontal y nivelado. Nota: si se desea colocar el motorreductor en otra posición, consultar con la Asistencia técnica Nice.	
04. Comprobar que el eje de bobinado no pueda desplazarse axialmente: en tal caso, utilizar los sistemas de regulación para el bloqueo.	

Nota: en caso de tener que pintar el motorreductor, proteger las juntas estancas para que no entren en contacto con la pintura.

3.2 - Conexiones eléctricas

⚠ ¡ATENCIÓN! – Todas las conexiones eléctricas deben efectuarse sin tensión en la instalación. Las conexiones incorrectas pueden causar daños al aparato y a las personas.

⚠ ¡ATENCIÓN! – Peligro de descargas eléctricas. Cuando se desconecta la alimentación, los condensadores permanecen cargados durante unos 150 segundos. Esperar este tiempo antes de tocar el accionamiento para que se pueda reducir la tensión residual.

Efectuar sólo la conexión eléctrica del cable de alimentación a la central de mando: para el empleo de centrales Nice D-PRO (Action - Comfort - Automatic) consultar los respectivos manuales de instrucciones.

3.3 - Dispositivo manual de emergencia

El dispositivo manual de emergencia debe utilizarse exclusivamente para abrir y cerrar la puerta en caso de ausencia de energía eléctrica.

⚠ ¡ATENCIÓN!

– NO utilizarlo en situaciones diferentes de la situación descrita.

– El uso incorrecto del dispositivo puede causar lesiones.

ADVERTENCIAS:

- El dispositivo manual de emergencia debe utilizarse sólo y exclusivamente con el motor parado.
- La maniobra manual de emergencia debe efectuarse desde un lugar seguro.
- En caso de motorreductor dotado de freno de muelles, la apertura o el cierre del portón debe efectuarse con el freno puesto/cerrado.
- Por motivos de seguridad, en las puertas no equilibradas, el freno se debe soltar sólo para el control con la puerta en posición de cierre.
- El dispositivo manual de emergencia no debe hacer superar las posiciones finales a la automatización, ya que en tal caso se accionaría el interruptor de tope de emergencia. No es posible activar el funcionamiento de la automatización eléctricamente.

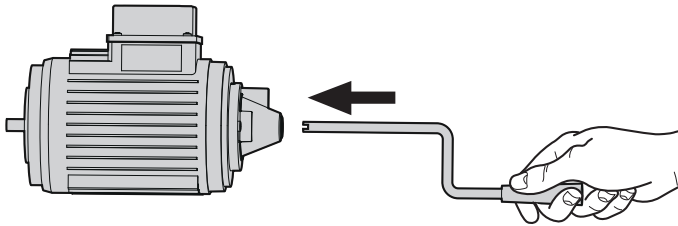
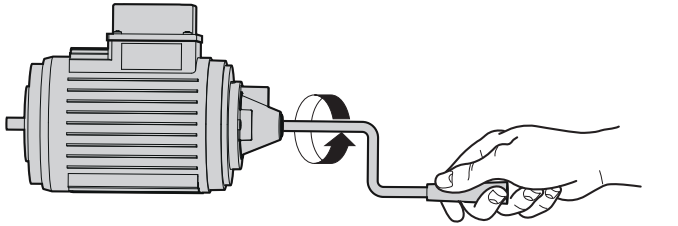
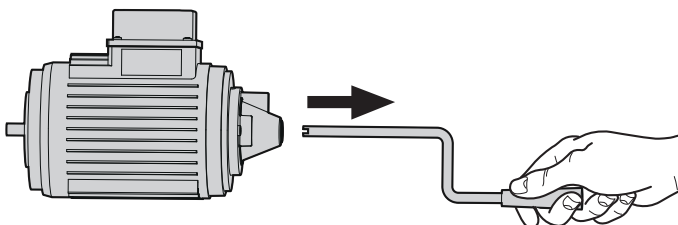
01. Desconectar la red de alimentación eléctrica de la automatización.	
02. Poner la manivela en el orificio correspondiente ejerciendo cierta presión.	
03. Girar la manivela hasta el encastre en la posición que permite el accionamiento manual. De esta manera se interrumpe la tensión de mando y la puerta ya no podrá accionarse eléctricamente.	
04. Abrir y cerrar la puerta girando la manivela.	
05. Al extraer la manivela, se restablece la tensión de mando y la puerta se podrá accionar eléctricamente.	

4 ENSAYO Y PUESTA EN SERVICIO

Éstas son las fases más importantes en la realización de la automatización para garantizar la seguridad máxima de la instalación.

Deben ser ejecutadas por personal cualificado y experto que deberá establecer las pruebas necesarias para verificar las soluciones adoptadas contra los riesgos y deberá controlar que se respeten las leyes, normas y reglamentos, especialmente todos los requisitos de la norma 12445, que establece los métodos de prueba de las automatizaciones para portones y puertas.

Los dispositivos adicionales se deben someter a una prueba específica de funcionamiento e interacción con HDFI: consultar los manuales de instrucciones de los distintos dispositivos.

4.1 - Prueba

El procedimiento de prueba también puede llevarse a cabo para comprobar periódicamente los dispositivos que componen la automatización.

Cada componente de la automatización (bandas sensibles, fotocélulas, parada de emergencia, etc.) requiere una fase de prueba específica; por lo tanto, se deberán seguir los diferentes procedimientos indicados en los respectivos manuales de instrucciones.

Ejecutar la prueba de la siguiente manera:

01.	Cerciorarse de que se hayan respetado estrictamente las indicaciones del capítulo ADVERTENCIAS.
02.	Cerrar la puerta.
03.	Efectuar diferentes ensayos para comprobar el deslizamiento del portón y los posibles defectos de montaje o de regulación, así como la presencia de puntos de fricción.
04.	Comprobar que la puerta no presente puntos de fricción durante el movimiento.
05.	Verificar el funcionamiento correcto de cada dispositivo de seguridad de la instalación (fotocélulas, bandas sensibles, etc.).
06.	Si las situaciones peligrosas causadas por el movimiento del portón se han prevenido limitando la fuerza de impacto, hay que medir la fuerza de acuerdo con la prescripción de la norma EN 12445.
07.	Terminadas las verificaciones, alimentar la central y, una vez desactivado el dispositivo manual de emergencia, poner el motorreductor en funcionamiento.

4.2 - Puesta en servicio

La puesta en servicio puede llevarse a cabo sólo después de haber efectuado correctamente todas las fases de ensayo (apartado 4.1). No está admitida la puesta en servicio parcial o en situaciones "precarias".

01.	Realizar y conservar (mínimo 10 años) el expediente técnico de la automatización, que deberá incluir: dibujo de conjunto de la automatización, esquema de las conexiones eléctricas, análisis de los riesgos y soluciones adoptadas, declaración de conformidad del fabricante de todos los dispositivos utilizados (para HDFI utilizar la Declaración de conformidad CE adjunta); copia del manual de instrucciones de uso y del plan de mantenimiento de la automatización.
02.	Aplicar de forma permanente al portón una etiqueta o una placa que indique las operaciones para el desbloqueo y la maniobra manual (utilizar las figuras contenidas en las "Instrucciones y advertencias destinadas al usuario del motorreductor HDFI").
03.	Aplicar al portón una placa con los siguientes datos: tipo de automatización, nombre y dirección del fabricante (responsable de la puesta en servicio), número de serie, año de fabricación y marca "CE".
04.	Rellenar y entregar al dueño de la automatización la declaración de conformidad de la automatización.
05.	Entregar al dueño de la automatización el "manual de uso" (anexo desprendible).
06.	Preparar y entregar al dueño de la automatización el plan de mantenimiento.
07.	Antes de poner en servicio la automatización, informar al dueño adecuadamente y por escrito sobre los peligros y riesgos existentes.

5 INFORMACIÓN DETALLADA

5.1 - Sistema anticaída integrado

Los motorreductores incorporan un sistema anticaída que no depende del número de revoluciones ni de la posición. El sistema anticaída no implica ni carga ni desgaste y se activa sólo en caso de avería del mecanismo.

⚠ ¡ATENCIÓN! - Después de la intervención del sistema anticaída, el motorreductor debe ser sustituido.

El sistema anticaída presenta las siguientes características:

- Protección contra la rotura y el desgaste de la rueda dentada;
- No depende del número de revoluciones
- No depende del sentido de rotación
- No depende de la posición
- No depende de las vibraciones
- No requiere mantenimiento
- En caso de intervención, bloquea la bajada de la puerta según los requisitos de la norma EN 12605.

6 ELIMINACIÓN DEL PRODUCTO

Este producto forma parte de la automatización; por consiguiente, deberá ser eliminado junto con ésta.

Al igual que para las operaciones de instalación, también al final de la vida útil de este producto, las operaciones de desguace deben ser efectuadas por personal experto.

Este producto está formado por varios tipos de materiales: algunos pueden reciclarse y otros deben eliminarse. Es necesario informarse sobre los sistemas de reciclado o eliminación previstos por las normativas vigentes en el territorio para esta categoría de producto.

⚠ ¡ATENCIÓN! - Algunas partes del producto pueden contener sustancias contaminantes o peligrosas que, de abandonarlas en el medio ambiente, podrían ejercer efectos perjudiciales en el medio ambiente y la salud humana.



Como lo indica el símbolo que aparece al lado, está prohibido eliminar este producto junto con los desechos domésticos. Realice la recogida selectiva para la eliminación, según las normativas vigentes locales, o bien entregue el producto al vendedor cuando compre un nuevo producto equivalente.

⚠ ¡ATENCIÓN! - Las reglas locales pueden prever sanciones importantes en caso de eliminación abusiva de este producto.

7 QUÉ HACER SI...

Para identificar y resolver posibles problemas que no se describan en este manual, consultar el manual de la D-Pro-Automatic.

8 CARACTERÍSTICAS TÉCNICAS

⚠ Todas las características técnicas indicadas se refieren a una temperatura ambiente de 20°C ($\pm 5^\circ\text{C}$). • Nice S.p.A. se reserva el derecho de modificar el producto en cualquier momento en que lo considere necesario, manteniendo las mismas funciones y el mismo uso previsto.

Central	HDFI-45-95	HDFI-60-130	HDFI-80-90	HDFI-100-120	HDFI-220-60	HDFI-280-40
Eje de cable \varnothing (mm)	25 / 30	25 / 30	25 / 30	40	40	40
Par máx. [Nm]	45	60	80	100	220	280
Par nominal	36	48	64	80	176	224
N° rpm en salida [min ⁻¹]	95	130	90	120	60	40
Potencia motor [kW]	0,9	1,1	0,9	2,2	2,2	2,2
Ámbito de final de carrera	15	15	15	20	20	20
Tensión de ejercicio	1x230	1x230	1x230	1x230	1x230	1x230
Frecuencia	50Hz	50Hz	50Hz	50Hz	50Hz	50Hz
Consumo nominal	7,2	8	7,2	14	14,3	14,3
Ciclos por hora	100	130	76	85	40	26
Temperatura de ejercicio [°C]	-5/+C40	-5/+C40	-5/+C40	-5/+C40	-5/+C40	-5/+C40
Ruido (presión acústica) dB(A)	70	70	70	70	70	70
Grado de protección	IP54	IP54	IP54	IP54	IP54	IP54
Peso [kg]	16	16	16	37	37	37

Ficha producto HDFI 45-95 / HDFI 60-130 / HDFI 80-90

Tabla 1

Descripción	Ø A	B	C
HDFI 45-95	25	8	28,3
HDFI 60-130	25	8	28,3
HDFI 80-90	25	8	28,3
HDFI 45-95	30	8	33,3
HDFI 60-130	30	8	33,3
HDFI 80-90	30	8	33,3

Tabla 2

N.	Descripción
1	Reductor
2	Motor eléctrico
3	Alojamiento del tope
4	Dispositivo manual de emergencia
5	Grupo de fijación en pared
6	Freno

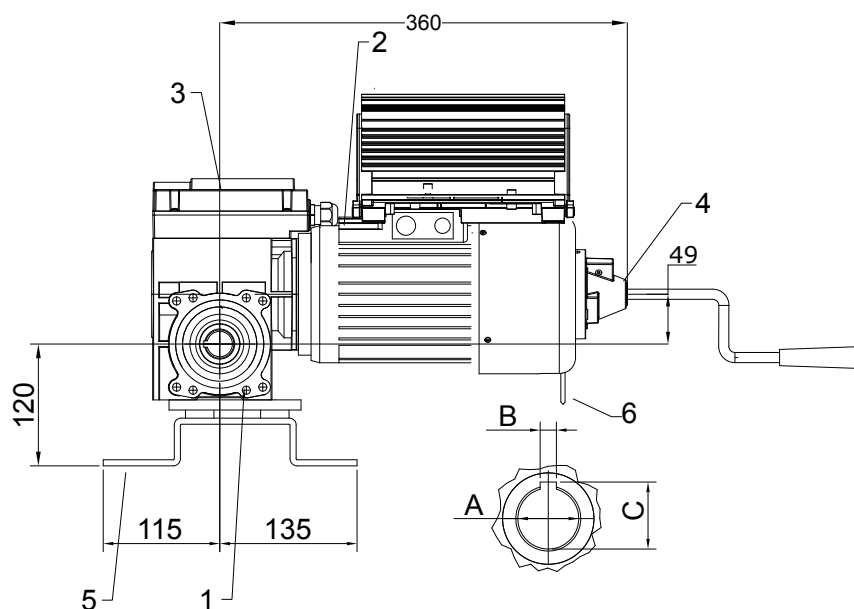
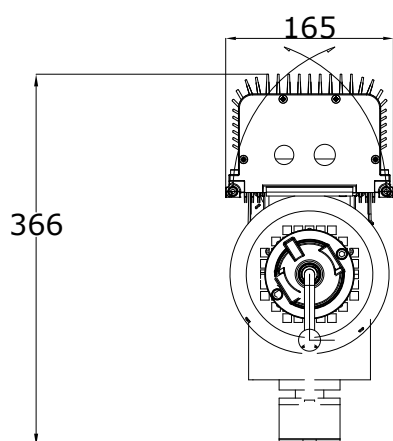

Eje árbol cable

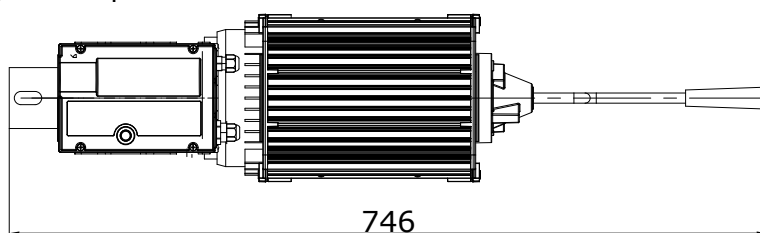
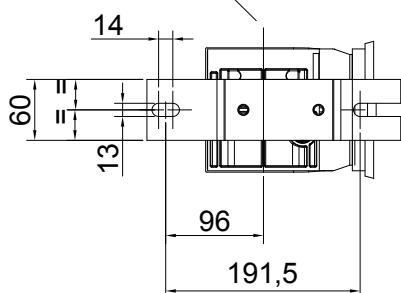

Ficha producto HDFI 100-120 / HDFI 220-60 / 280-40

Tabla 1			
Descripción	Ø A	B	C
HDFI 100 -120	40	12	43,3
HDFI 220 - 60	40	12	43,3
HDFI 280 - 40	40	12	43,3

Tabla 2	
N.	Descripción
1	Reductor
2	Motor eléctrico
3	Alojamiento del tope
4	Dispositivo manual de emergencia
5	Grupo de fijación en pared
6	Freno

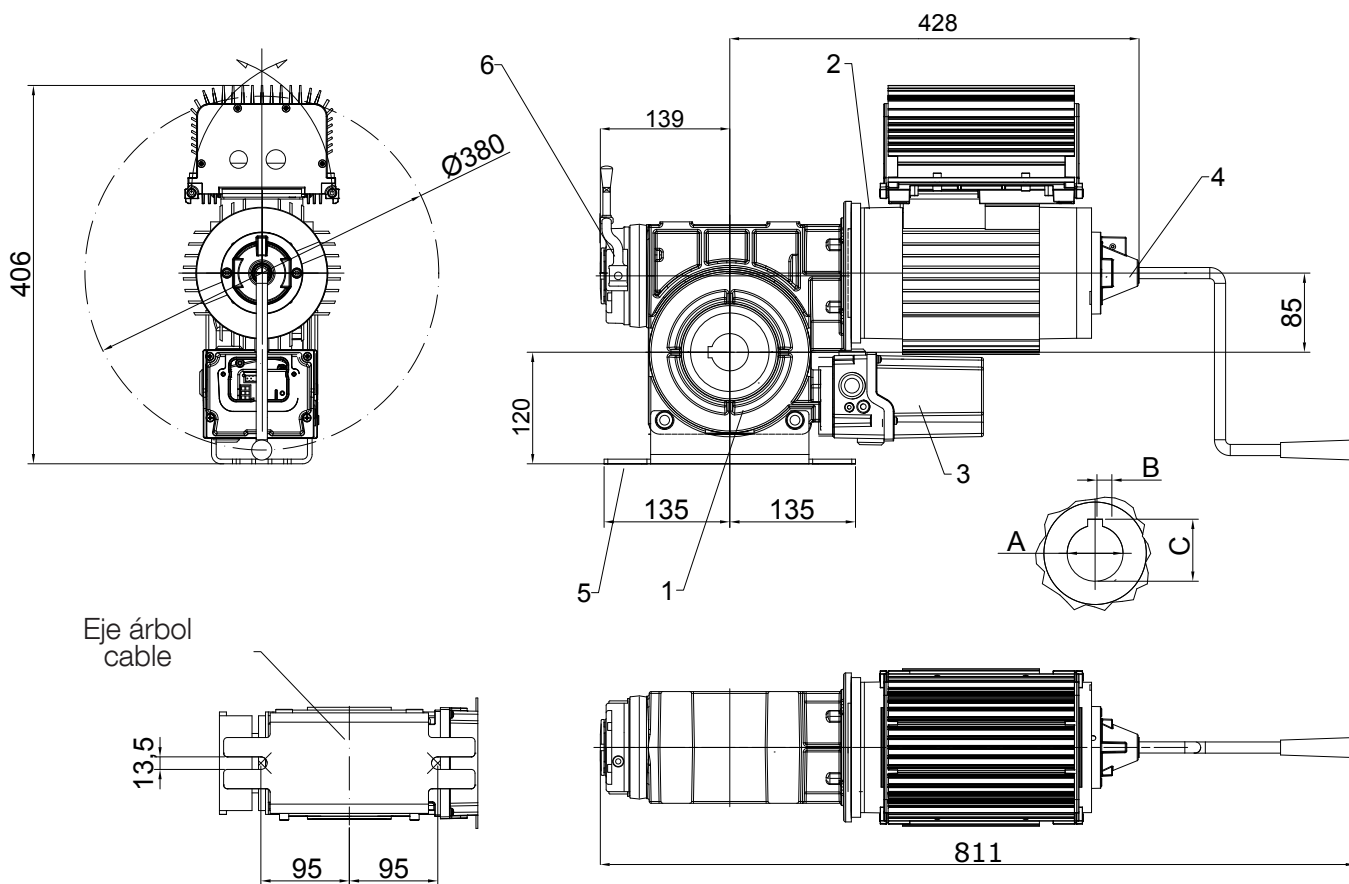

Conexión D-Pro Automatic - inverter si el inverter está fijado "a pared".

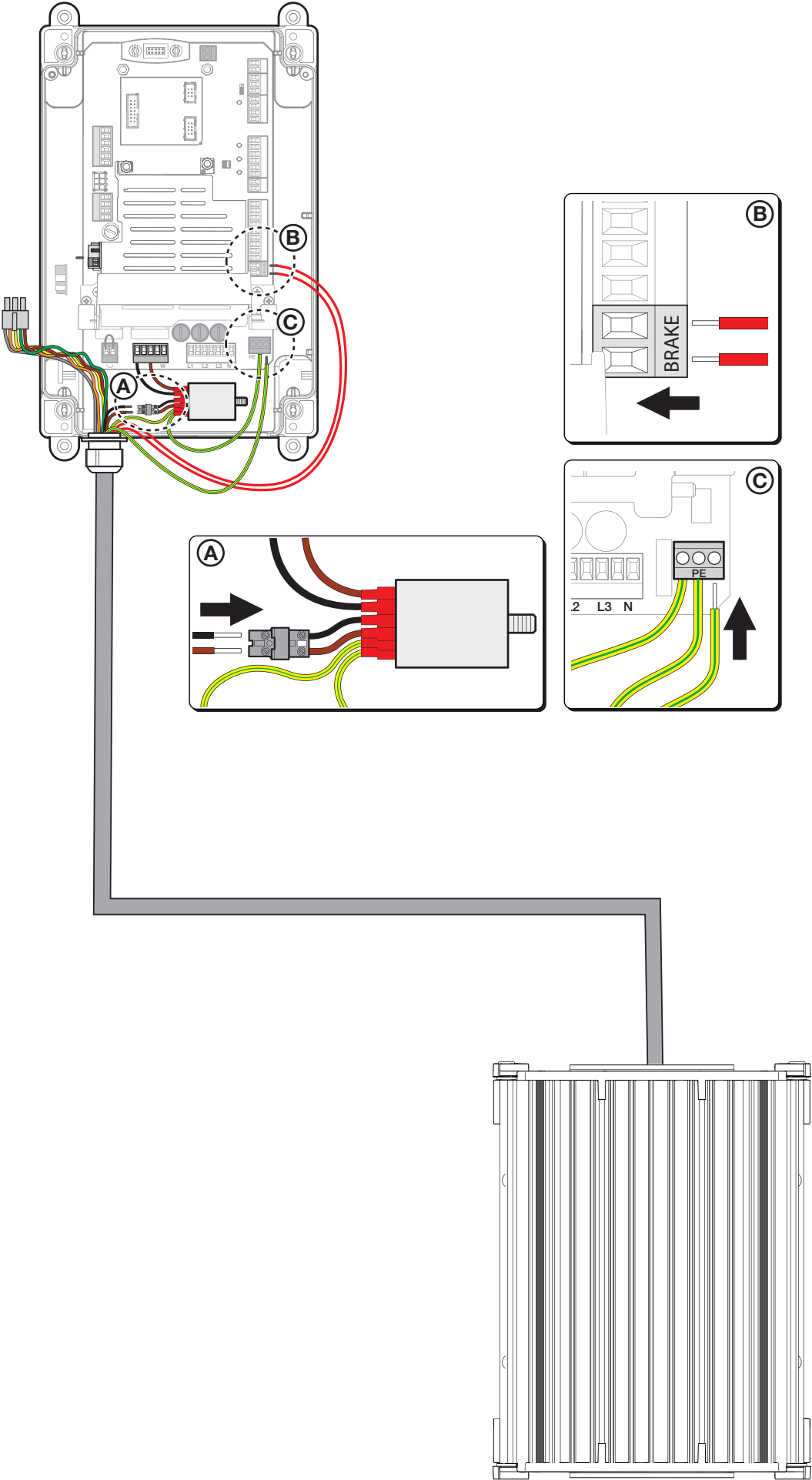

Procedimientos para el uso del producto

- Para el primer uso de la automatización, es importante ser informados por el instalador sobre el origen de los riesgos residuales y dedicar unos minutos a la lectura del manual de instrucciones, sobre todo de las advertencias generales (manual de instrucciones del producto).
- Es importante conservar el manual de instrucciones (entregado por el instalador) para dudas futuras y, en caso de cambio de propiedad, entregarlo al nuevo dueño.
- La automatización consiste en maquinaria que ejecuta fielmente los mandos dados; un uso inadecuado puede ser peligroso. No accionar la automatización cuando haya personas, animales o cosas en su radio de acción.
- **Niños:** una instalación de automatización garantiza un elevado grado de seguridad, impidiendo, gracias a sus sistemas de detección, que se mueva ante la presencia de personas o cosas y asegurando una activación previsible y segura. Sin embargo, es prudente prohibir a los niños jugar cerca de la automatización y no dejar los mandos a distancia al alcance de sus manos: ¡no son juguetes!
- **Control de la instalación:** verificar si existen desequilibrios y signos de desgaste o daños.
- Comprobar mensualmente que el motorreductor invierta su movimiento cuando el portón toque un objeto de 50 mm de altura apoyado en el suelo.
- No utilizar la automatización si ésta necesita una reparación o regulación.
- **Anomalías:** si la automatización manifiesta comportamientos anómalos, desconectar la alimentación eléctrica de la instalación. No intentar repararla; llamar al instalador de confianza.
- La prueba final, los trabajos de mantenimiento periódico y las posibles reparaciones deben ser documentados por quien los efectúa y los documentos tienen que ser conservados por el dueño de la instalación.
- Las únicas operaciones posibles que aconsejamos efectuar periódicamente consisten en retirar las hojas o piedras que puedan obstaculizar la automatización.
- **Eliminación:** Al final de la vida útil de la automatización, el desguace debe ser hecho por personal cualificado y los materiales deben ser reciclados o eliminados según los reglamentos vigentes en el territorio para esta categoría de producto.
- **Mando con dispositivos de seguridad fuera de uso:** si los dispositivos de seguridad no funcionaran correctamente, el mando de la automatización es igualmente posible.
- **Importante:** si los dispositivos de seguridad están fuera de uso, es necesario hacer reparar lo antes posible la automatización.

- **Advertencia:** Pasar solamente si la puerta está completamente abierta y parada.

- **Mantenimiento:** Para mantener constante el nivel de seguridad y para garantizar la duración máxima de toda la automatización, es necesario efectuar un mantenimiento anual.

⚠ ¡ATENCIÓN! – El mantenimiento debe efectuarse respetando las advertencias en materia de seguridad de este manual y según las leyes y normativas vigentes.

- El mecanismo está exento de mantenimiento y dotado de lubricación permanente.

- **Fijaciones:** Asegurarse de que todos los tornillos de fijación estén en la posición correcta y en condiciones impecables. Los trabajos de mantenimiento en puertas y portones de accionamiento mecánico deben ser realizados por personal cualificado dotado de la experiencia y la competencia necesarias.

- **Freno (si lo hay):** Durante el control anual se debe comprobar el perfecto funcionamiento del freno. En caso de desgaste excesivo del ferodo del freno, es necesario sustituir el freno completo. Antes de la sustitución, desconectar la alimentación de la instalación.

- **Desbloquear y bloquear manualmente el motorreductor**

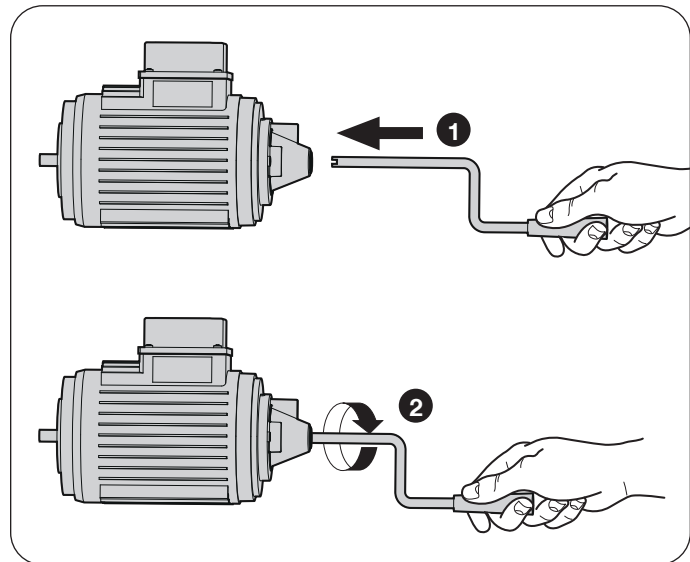

TRANSPORTE / ALMACENAMIENTO / ELIMINACIÓN

El motorreductor está completamente montado y cableado, listo para su conexión.

Para evitar eventuales daños, el mismo se debe transportar y, si es necesario almacenar, dentro de un embalaje previsto para ello u otro de características análogas.

Para su eliminación hay que separar

- metales
- elementos de plástico
- componentes eléctricos
- lubricantes

ASISTENCIA TÉCNICA / PIEZAS DE REPUESTO / ACCESORIOS

Puntualizamos expresamente que no realizamos pruebas ni estamos dispuestos a aprobar eventuales piezas de repuesto y/o accesorios no suministrados por nosotros.

Por lo tanto, el montaje y/o la utilización de productos de este tipo pudieran modificar eventuales características predefinidas a nivel de diseño constructivo, con repercusiones en la seguridad.

NICE declina cualquier responsabilidad y niega cualquier tipo de garantía por los eventuales daños provocados por el uso de piezas de repuesto y/o accesorios no originales.

Los defectos que no se puedan eliminar internamente deben ser resueltos por el productor de la Puerta o por otra Empresa especializada, a la cual también se le pudieran solicitar piezas de repuesto.

Declaración CE de conformidad

y declaración de incorporación de “cuasi máquina”

La declaración CE de conformidad puede descargarse del sitio web www.niceforyou.com

Nice

Nice SpA
Oderzo TV Italia
info@niceforyou.com

www.niceforyou.com